

پژوهشی بر شناخت گونه‌ها و نشانه‌های  
تصویری سنگ‌قبرهای گورستان‌های  
تاریخی روستای سمغان (استان فارس) /  
۱۶۵-۱۷۹



شیر سنگی سمغان، مأخذ:  
نگارندگان، ۱۳۹۹

# پژوهشی بر شناخت گونه‌ها و نشانه‌های تصویری سنگ‌قبرهای گورستان‌های تاریخی روستای سمغان (استان فارس)\*

نادیا عشایری\*\* بهزاد وثیق\*\*\*

تاریخ دریافت: ۱۴۰۰/۳/۲۳

تاریخ پذیرش: ۱۴۰۰/۷/۲۷

صفحه ۱۶۵ تا ۱۷۹

نوع مقاله: پژوهشی

## چکیده

گورستان‌ها، تجلی‌گاه فرهنگ، باور و آداب دینی مردمان بومی هر منطقه است. گورستان‌های تاریخی سمغان، از توابع شهرستان کوه چنار، نمونه مهمی از این منظر است. سنگ‌قبرهای تاریخی گورستان‌های این روستا، با توجه به کالبد و نشانه‌های تصویری آن؛ مظهری از هنر و فرهنگ کهن روستای مذکور است. لذا پژوهش حاضر از طریق بررسی کالبد و نقوش تزئینی سنگ‌قبرهای تاریخی سمغان با هدف دستیابی به ریشه‌های فرهنگی و هنری آن، تدوین شده است. سوالات تحقیق عبارت‌اند از ۱. سنگ‌قبرهای تاریخی روستای سمغان به چندگونه تقسیم شده است؟ ۲. کالبد و عناصر تزئینی سنگ‌قبرهای تاریخی روستای سمغان تحت تأثیر چه عواملی شکل گرفته‌اند؟ روش تحقیق در این پژوهش با روش تحلیلی-توصیفی انجام شده و داده‌های تحقیق از روش‌های پیمایشی و کتابخانه‌ای به دست آمده است. از بین نمونه‌های موجود، ۲۴ موردی که قابلیت خوانش متن و بررسی تصویر آن ممکن بوده؛ مورد مطالعه قرار گرفته است. نتایج مطالعه نشان داد سنگ‌قبرهای تاریخی روستای سمغان با توجه به جایگاه اجتماعی متوفی، در پنج دسته تندیس‌وار، لوحه‌ای، صندوقچه‌ای، گهواره‌ای مطابق و محرابی شکل گرفته‌اند که گونه‌های تندیس‌وار، گهواره‌ای و محرابی از مفاهیم دینی-آیینی نیز تأثیر گرفته‌اند. همچنین این آثار، حاوی کتیبه‌ها و نقوش تزئینی متنوعی هستند که ریشه در آداب آیین‌های کهن، سنت‌های دینی و به‌طور ویژه سنن دین اسلام، خصوصیات فردی متوفی، مفاهیم زندگی پس از مرگ دارند و تبلوری از مسائل عقیدتی، فرهنگی و مذهبی حاکم بر زمان خود هستند. در فرهنگ مردمان روستای سمغان علاوه بر موارد نام‌برده شده، جایگاه اجتماعی متوفی، شغل و شهرت وی بر کالبد و نقوش سنگ‌قبرها مؤثر بوده است.

## کلیدواژه‌ها

گونه‌شناسی، نشانه‌شناسی، قبرستان تاریخی، روستای سمغان، استان فارس.

\* این مقاله برگرفته از پایان‌نامه کارشناسی ارشد نویسنده اول با عنوان «طراحی مرکز گردشگری بیشاپور با تأکید بر معماری بومی منطقه کوهمره پشت کوه (کوهمره نودان)» به راهنمایی نویسنده دوم در دانشگاه صنعتی جندی‌شاپور دزفول است  
\*\* کارشناس ارشد معماری، دانشکده معماری و شهرسازی، دانشگاه صنعتی جندی‌شاپور دزفول، دزفول، ایران

Email: nadia.ashayeri@jsu.ac.ir

\*\*\* دانشیار گروه معماری، دانشکده معماری و شهرسازی، دانشگاه صنعتی جندی‌شاپور دزفول، دزفول، ایران (نویسنده مسئول)

Email: vasiq@jsu.ac.ir

## مقدمه

تاریخی، تحقیقات بر شناسایی دوره تاریخی، بررسی نحوه تدفین، شناخت لایه‌های مذهبی مؤثر بر تدفین و بررسی نگاره‌های قبور متمرکز بوده است. صفی خانی و همکاران (۱۳۹۳)، در مقاله «نشانه‌شناسی نقوش سنگ قبور قبرستان تخت فولاد اصفهان (با تأکید بر نقوش حیوانی شیر و ماهی)»، در مجله هنرهای زیبا- هنرهای تجسمی، دوره ۱۹، شماره ۴، با مطالعه و دسته‌بندی نقوش نمونه‌هایی از قبور گورستان نام‌برده، به مفهوم شناسی اجتماعی، فرهنگی و اعتقادی آن نقوش پرداخته‌اند. رضایی (۱۳۹۰)، در مقاله «بررسی مفاهیم و ترکیبات درخت سرو بر سنگ مزارهای قبرستان دارالسلام شیراز»، در مجله هنرهای تجسمی نقشمایه، دوره ۴، شماره ۸، به بررسی شکل ظاهری، معانی و پیشینه تاریخی نقوش قبور گورستان نام‌برده و تأثیرات طبقات اجتماعی متوفی بر تنوع این نقوش پرداخته است.

کبیر صابر (۱۳۹۱)، در مقاله «آثار سنگی تمدن اسلامی در گورستان ارامنه تبریز»، در مجله باغ نظر، دوره ۹، شماره ۲۳، درهم‌آمیختگی مواد فرهنگی متأثر از دو آیین اسلامی و مسیحی را در این گورستان مورد بررسی قرار داده است. احمدزاده و همکاران (۱۳۹۷)، در مقاله «پژوهشی بر شناخت مضامین و نقوش سنگ قبور ایل گوران در شهرستان اسلام‌آباد غرب (شاه‌آباد سابق)»، در مجله مبانی نظری هنرهای تجسمی، دوره ۳، شماره ۱، به معرفی چهار گورستان در شهرستان مذکور و سپس به بررسی و مطالعه سنگ قبور آن‌ها به لحاظ قدمت، نگرش‌ها و باورهای عامیانه، حجاران و استادکاران، نوشته‌ها و نقوش و در نهایت نیز به مقایسه اجمالی آن‌ها با سایر سنگ‌قبرهای مشابه و معاصر قبرستان‌های شهرستان ابدانان در استان ایلام، قبرستان دارالسلام در استان فارس و قبرستان شهرستان کوه‌دشت در استان لرستان پرداخته‌اند. فقیه میرزایی و همکاران (۱۳۸۴)، نیز در کتاب «تخت فولاد: یادمان تاریخی اصفهان»، در انتشارات سازمان میراث فرهنگی کشور، موقعیت جغرافیایی مجموعه تاریخی تخت فولاد، وجه تسمیه، تاریخچه، مشخصات سنگ قبور و متون مکتوب بر مقبره‌ها، خصوصیات معماری و زیبا شناسانه تکایای آن و پژوهش در احوال و آثار بزرگان و خبگان علمی مدفون در آن و ویژگی‌های خاص تاریخی و فرهنگی گورستان را مورد مطالعه قرار داده‌اند.

علی‌رغم تحقیقاتی که تاکنون درباره گورستان‌های تاریخی کشور انجام شده؛ این میراث در برخی از روستاها همچنان ناشناخته باقی‌مانده است. روستای سمغان یکی از این دست روستاها است که تنها تعداد معدودی از سنگ‌قبرهای آن‌ها باقی‌مانده‌اند؛ که همین تعداد نیز به علت فرسودگی در اثر گذر زمان، مخاطرات طبیعی و انسانی و عدم رسیدگی در حال تخریب هستند.

قبرستان‌ها به‌عنوان یکی از عرصه‌های هویت‌مند هر جامعه، نشان‌دهنده ریشه‌های فرهنگی، طبیعی و تاریخی هستند و به‌واسطه ارزش‌های تاریخی، فرهنگی، معماری و باستان‌شناسی، شایان توجه‌اند. از آنجاکه این پژوهش موجب شناسایی و آشنایی با هویت‌های اجتماعی- فرهنگی، مذهب و هنر ساکنان منطقه مورد مطالعه می‌شود، از اهمیت فراوانی برخوردار است. در پژوهش حاضر باهدف شناخت تاریخ، هنر، فرهنگ و باورهای نهفته در گورستان‌های تاریخی روستای سمغان، ابتدا به مطالعه و گونه شناسی سنگ‌قبرهای تاریخی این روستا و عوامل مؤثر بر شکل‌گیری این گونه‌ها پرداخته شده و سپس معانی نهفته در نقوش تزئینی سنگ‌قبرها در باور مردم روستا، بررسی شده است. در راستای انجام پژوهش حاضر به سؤالات زیر پاسخ داده شد: ۱. سنگ‌قبرهای تاریخی روستای سمغان به چندگونه تقسیم می‌شود؟ ۲. کالبد و عناصر تزئینی سنگ‌قبرهای تاریخی روستای سمغان تحت تأثیر چه عواملی شکل گرفته‌اند؟ ضرورت انجام تحقیق حاضر در آن است که علی‌رغم قدمت روستای سمغان، پژوهشی در گورستان‌های تاریخی آن صورت نگرفته و این میراث تاریخی، بدون آن‌که شناخته شود، در حال تخریب است.

## روش تحقیق

پژوهش حاضر با روش تحلیلی- توصیفی انجام شده و روش گردآوری اطلاعات مورد نیاز آن با شیوه پیمایشی از طریق عکاسی و مصاحبه و بررسی اسناد کتابخانه‌ای به‌دست آمده است. در حال حاضر تنها تعداد اندکی از سنگ‌قبرهای تاریخی روستای سمغان برجا مانده است که ۲۴ نمونه از آن‌ها که قابلیت خوانش دارند مورد مطالعه قرار گرفته‌اند. به این ترتیب، ابتدا با تکیه بر پیمایش‌های میدانی، انواع سنگ‌قبرهای موجود در گورستان‌های تاریخی روستای سمغان مورد بررسی قرار گرفت. سپس بر اساس دسته‌بندی‌های ارائه شده در اسناد کتابخانه‌ای مرتبط، با روش تحلیلی-توصیفی گونه‌های موجود در قبرستان روستا مشخص شدند. در ادامه به مستند نگاری این سنگ‌قبر و تهیه طرح خطوط و نقوش سنگ‌قبر پرداخته شد. سپس معناشناسی نقوش و بررسی مفاهیم عقیدتی، فرهنگی و اجتماعی نهفته در آن‌ها در دو مرحله انجام شده است. در مرحله اول به مستندات کتابخانه‌ای درباره نمادشناسی هنر ایران مراجعه و معانی و مفاهیم نقوش و اشکال کالبدی سنگ‌قبرهای سمغان تطبیق داده شد. در نهایت در مرحله دوم معناشناسی نقوش، مصاحبه‌ای با ساکنان روستا جهت کشف معانی و مفاهیم نمادهای روی سنگ‌قبر، انجام شد. شیوه تجزیه و تحلیل کیفی می‌باشد.

## پیشینه تحقیق

در پژوهش‌های صورت گرفته درباره گورستان‌های



تصویر ۲. موقعیت قبرستان‌های تاریخی روستای سمسغان، مأخذ: [www.googlemaps.com](http://www.googlemaps.com)



تصویر ۱. نمایی از روستای سمسغان، مأخذ: نگارندگان، ۱۳۹۹

### معرفی روستای سمسغان

روستای سمسغان از توابع شهرستان کوهچنار در ۱۲ کیلومتری شمال غرب شهر قائمیه و در ۴۲ کیلومتری شمال شهر کازرون قرار دارد (تصویر ۱)، قدمت روستا به دوره ساسانی می‌رسد. (فسایی، ۱۳۸۲: ۲۵۵)

### قبرستان‌های تاریخی روستای سمسغان

در گذر تاریخ مرگومیرهای گسترده‌ای در روستای سمسغان به دلیل رویدادهایی نظیر شیوع بیماری‌های واگیردار و حملات متعدد صورت گرفته؛ رخ داده است. این مسئله به همراه مکان گزینی قبرستان‌ها به صورت خصوصی و طایفه‌ای و در مجاورت محل سکونت متوفیان، موجب شکل‌گیری گورستان‌های متعدد در سراسر روستای سمسغان است. در حال حاضر تعداد قابل‌توجهی از این گورستان‌ها در اثر بلایای طبیعی نظیر سیل مدفون شده‌اند و تنها بخش‌هایی از سه قبرستان تاریخی دشت مهر (سیاه شیر) در غرب، تل صندوقی در شرق و قبرستانی بی‌نام در جنوب شرق روستا باقی مانده‌اند. (تصویر ۲) همچنین، تعداد معدودی سنگ‌قبر در بافت روستا و محوطه امام‌زادگان روستا پراکنده شده‌اند. جهت‌گیری این سنگ‌قبرها در راستای شمال غربی-جنوب شرقی است.

### ریخت‌شناسی سنگ قبور تاریخی روستای سمسغان

سنگ قبور تاریخی روستای سمسغان از تنوع کالبدی و نقوش زیبا شناسانه قابل‌ملاحظه‌ای برخوردارند که نشان‌دهنده تاریخ غنی منطقه مذکور است. سنگ‌قبرهای مذکور در پنج دسته تندیس‌وار، صندوقچه‌ای، لوحه‌ای، محرابی و گهواره‌ای طبق تقسیم می‌شوند. تناسب این سنگ‌قبرها در هنگام عکس‌برداری با استفاده از اشلی به

طول ۳۲ سانتی‌متر، اندازه‌گیری شد.

### سنگ‌قبر تندیس‌وار (شیر سنگی)

شیر در هنر و فرهنگ بسیاری از ملت‌ها به‌عنوان سمبل شجاعت، قدرت، دلاوری، آتش، پرتو خورشید، روح زندگی، پیروزی، سلطنت، عقل، غرور و محافظت شناخته شده است. (صفی‌خانی و همکاران، ۱۳۹۳: ۷۴) در ایران نیز پس از اسلام و تأثیر این دین بر فرهنگ و نگرش مردم و علاقه آن‌ها به حضرت علی، شیر به‌عنوان نماد شهامت و مردانگی آن حضرت شناخته شده است. (خودی، ۱۳۸۵: ۱۰۰ و ۱۰۱) در نتیجه ایرانیان به‌ویژه بختیاری‌ها روی قبر ایل مردان و جوانان سلحشور، تندیس‌ حجیم از شیر سنگی می‌گذاشتند تا خاطره سلحشوری و جنگ‌آوری متوفیان زنده بماند (طهماسبی، ۱۳۹۶: ۶۵) همچنین با نقر نقوشی مانند شمشیر، سپر، نیزه، تیانه‌چ، اسب، تبر، چاقو و ... بر روی شیر سنگی، بر دلاوری متوفی تأکید می‌شده است. (صفی‌خانی و همکاران، ۱۳۹۳: ۷۵)

شیر سنگی مورد بحث پژوهش حاضر در دوره قاجار و سال ۱۲۸۹ ه.ش. بر روی یک‌پایه مستطیل شکل ساخته شده است. نقش یک شمشیر بر روی بخش مستطیل شکل و طرح نمادین ستاره شش‌پر و گل نیلوفر در بخش انتهایی دم شیر، نقر شده است. (تصویر ۳) در فرهنگ گذشتگان روستای سمسغان، تندیس شیر سنگی را روی قبر کدخدایان و افرادی که جایگاه اجتماعی داشته‌اند قرار می‌دادند که نشانه شجاعت و دلیری متوفی نیز بوده است.

### سنگ‌قبرهای لوحه‌ای

این دسته از سنگ‌قبرها ابعاد کوچک‌تر و قدمت کمتری نسبت به انواع دیگر دارند و برخی از آن‌ها از نقوش



تصویر ۴. نمونه‌هایی از سنگ‌قبرهای لوحه‌ای سمغان، مأخذ: همان، ۱۳۹۹



تصویر ۳. راست: طرح خطی شیر سنگی سمغان، چپ: شیر سنگی سمغان، مأخذ: نگارندگان، ۱۳۹۹



تصویر ۵. دو نمونه از سنگ‌قبرهای صندوقچه‌ای نوع اول، مأخذ: همان، ۱۳۹۹

#### سنگ‌قبرهای محرابی

سنگ‌قبرهای محرابی شکل روستای سمغان برخلاف نمونه‌های مشابه در سایر مناطق دیگر که به شکل سنگ افراشته هستند (تصویر ۹)، به صورت افقی است. فرم

تزیینی مختصری نیز برخوردارند. پنج نمونه از سنگ قبر سمغان در این دسته قرار گرفته‌اند که قدمتشان به سال‌های ۱۳۳۲-۱۲۹۷ ه.ش و دوره‌های قاجار و پهلوی بازمی‌گردد. (تصویر ۴)

#### سنگ‌قبرهای صندوقچه‌ای

سنگ قبر صندوقچه‌ای روستای سمغان به چهار دسته تقسیم می‌شوند. دسته اول با فراوانی هفت عدد، به صورت مستطیل‌های تخت و کشیده هستند و تاریخ ساخت آن‌ها به سال‌های ۱۱۷۴-۱۱۹۳ ه.ش و دوره‌های زندیه و قاجار بازمی‌گردد. (تصویر ۵)

دسته دوم این گروه با فراوانی دو عدد، فرمی مستطیلی و ارتفاعی حدود سه برابر دسته اول دارند. (تصویر ۶) تاریخ این دو سنگ‌قبر به علت فرسایش خوانا نیست. دسته سوم این سنگ‌قبرها، دارای سه قبه<sup>۱</sup> در قسمت فوقانی خود است. یک نمونه از این گروه موجود است که در سده ۱۳ ه.ق. ساخته شده است. (تصویر ۷)

دسته چهارم سنگ قبر صندوقچه‌ای نیز قبه دار هستند اما این گروه علاوه بر قسمت فوقانی سنگ‌قبر، در قسمت تحتانی نیز دارای قبه است. (تصویر ۸) قاعده قبه‌های این سنگ قبر به شکل مستطیل، مستطیل با گوشه‌های منحنی، دایره و هشت ضلعی است. پنج نمونه از این نوع سنگ‌قبر در روستای سمغان موجود است و تنها تاریخ ساخت دوتای آن‌ها مشخص است. این دو سنگ‌قبر در دوره قاجار و سال‌های ۱۲۰۲ و ۱۱۸۸ ه.ش. ساخته شده‌اند. در بیشتر نمونه‌های سنگ قبر صندوقچه‌ای، علاوه بر وجه اصلی سنگ‌قبر، وجوه جانبی و وجوه فوقانی و تحتانی نیز دارای حجاری هستند.

۱. قبه: برجستگی‌های روی سنگ قبرها که جنبه تزیین داشته‌اند، مأخذ: موسوی کوهرپر و همکاران، ۱۳۷:۱۳۹۴

و پلکانی شکل گرفته‌اند. فرم سنگ‌قبر گهواره‌ای در زمان باستان نماد حیاتی تازه بوده است. همچنین می‌توان آن را مهد هدایت ارواح به سوی زندگی آخرت و نماد دنیای فانی دانست که انسان بارهایی از آن به کمال می‌رسد. در اغلب تمدن‌ها و ادیان فرم پلکانی همچون کوه و زیگورات، نشان‌دهنده مفاهیم اتصال زمین به آسمان، صعود از خاک به عرش، عروج به آسمان، گذر مرتبه‌ای از عالم جسمانی به عالم معنا و دیدار و هم‌نشینی با خدایان است. لذا سنگ‌قبرهای پلکانی نیز در بردارنده مفاهیم قدسی است. (معروفی اقدم و حاجی‌زاده، ۱۳۹۹: ۱۲۶-۱۲۷) تنها سنگ‌قبر پلکانی روستای سمغان، در سال ۱۱۲۲ ه.ش و اوایل حکومت افشاریان ساخته شده است. (تصویر ۱۰) به گفته اهالی روستای سمغان، فرورفتگی‌های روی وجوه این سنگ‌قبر، نشان‌دهنده تعداد تیرهایی است که متوفی با آن کشته شده است.

#### عوامل مؤثر بر شکل‌گیری فرم و تزئینات سنگ‌قبرهای تاریخی روستای سمغان

بر اساس اطلاعات جمع‌آوری شده از مصاحبه با اهالی روستای سمغان و بررسی‌های صورت گرفته بر کالبد، نقوش و کنیبه‌های سنگ‌قبرها، مشخص شده است که



تصویر ۶. وجه اصلی و جانبی سنگ‌قبر صندوقچه‌ای نوع دوم، مأخذ: همان، ۱۳۹۹

محرابی شکل در یک نمونه در قسمت سرلوحه<sup>۱</sup> سنگ‌قبر و در نمونه دیگر، در قسمت تحتانی سنگ‌قبر نقر شده است. این دو سنگ‌قبر متعلق به دوره قاجار و سال‌های ۱۱۹۳ و ۱۱۹۹ ه.ش. است. (تصویر ۹، وسط و پایین)











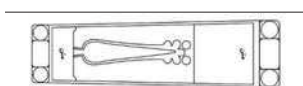
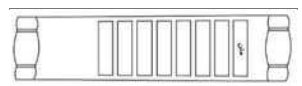

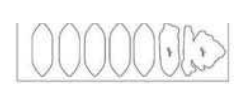

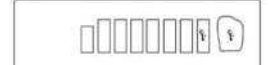



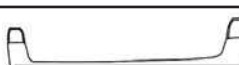



#### سنگ‌قبر گهواره‌ای مطابق

این دسته از سنگ‌قبرها از ترکیب دو فرم گهواره‌ای

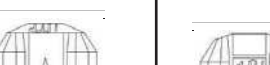

تصویر ۷. وجه اصلی و وجه جانبی سنگ‌قبر صندوقچه‌ای نوع سوم، مأخذ: همان، ۱۳۹۹

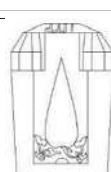
جدول ۱. طرح خطی قبور تاریخی روستای سمغان، مأخذ: نگارندگان

طرح خطی		طرح خطی	انواع قاب بندی	
			وجه اصلی	
				
				
				
				
				
				
				
			وجه جانبی	
				
				
				
				وجه فوقانی و تحتانی

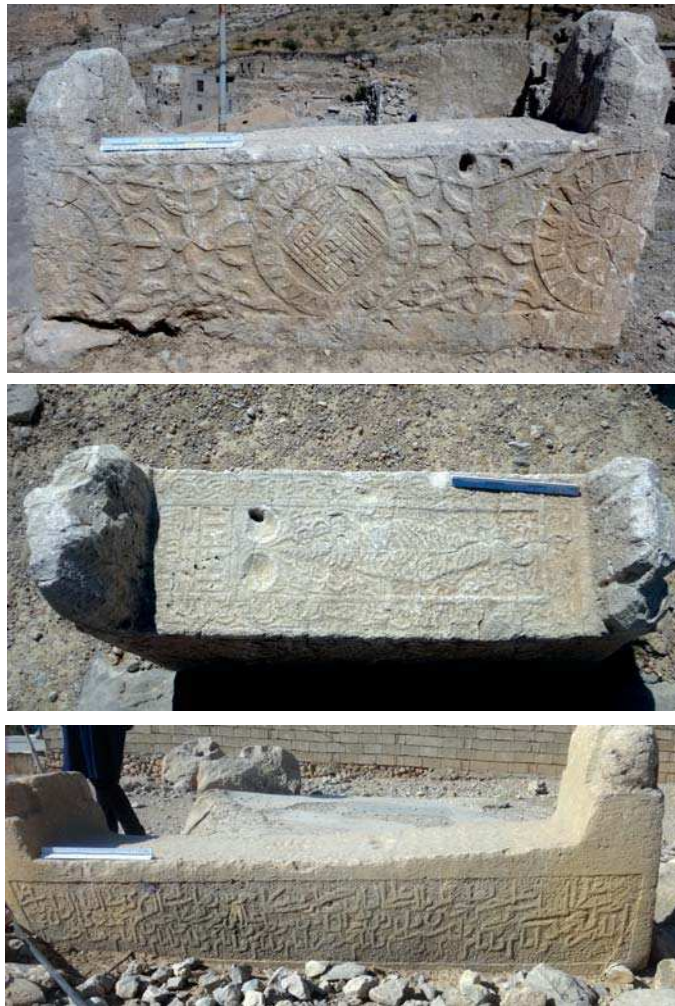

تصویر ۸. دو نمونه سنگ قبر صندوقچه‌ای نوع چهارم، مأخذ: همان، ۱۳۹۹

شاخص زندگی قهرمانان و شخصیت‌های محبوب روستا را در قالب نقوش بر سنگ قبر آن‌ها نقر می‌کردند تا نام و یاد آن‌ها و داستان رشادت‌ها و اعمال نیکشان به یادگار باقی بماند. علاوه بر فرهنگ بومی مؤثر بر شکل و تزئینات سنگ‌قبرها، با توجه به تاریخچه شکل‌گیری شیر سنگی به عنوان سنگ‌قبر در ایران پس از اسلام و معانی استعاری سنگ قبور گهواره‌ای مطابق، این نتیجه حاصل می‌شود که مواردی نظیر شجاعت، جنگ‌آوری، دلاوری، سنت‌های دینی، مفاهیم قدسی و باورهای مردم در تاریخ کشورمان نیز بر ساختار سنگ‌قبر متوفی و میزان آراستگی آن مؤثر بوده است.

#### دسته‌بندی و معناشناسی نقوش تزئینی سنگ قبور تاریخی روستای سمغان

یکی از جلوه‌های فرهنگ، در مراسم تدفین و آیین‌های مرتبط با آن قابل‌درک است و در مکان‌های تدفینی

سنگ‌قبر روستا و کدخدایان روستا دارای فرم‌های حجیم‌تر، تزئینات بیشتر و خط نگاره‌های پرکارتر است. به علاوه روایات نقل‌شده از اهالی روستا در مورد نقوش حک‌شده بر روی برخی از سنگ‌قبرها، نشان می‌دهد که جایگاه اجتماعی، شغل و شهرت متوفی و فرهنگ قهرمان‌پرذاری نیز از مؤثرترین عوامل بر شکل‌گیری کالبد و نقوش روی سنگ‌قبرها است. به‌طور مثال بر اساس روایات نقل‌شده از مردمان روستای سمغان (تصویر ۹ پایین) نقوش حک‌شده بر سنگ‌قبر، به نجار بودن متوفی و داستان مبارزه او با حیوانی وحشی به‌وسیله تبرش و رام کردن آن اشاره دارند. شکل محرابی سنگ‌قبر نیز تحت تأثیر شخصیت مذهبی متوفی شکل‌گرفته است؛ چراکه وی خادم بقعه یکی از امام‌زادگان روستای سمغان بوده و در محوطه همان امام‌زاده نیز دفن شده است. لذا بر اساس موارد ذکرشده می‌توان دریافت که وقایع





و سنگ مزارات نمود یافته‌اند. از آنجاکه نمادگرایی از ابزار سنگ‌تراش‌ها برای بیان مفاهیم است؛ لذا نقوش و تصاویری که ایشان بر سنگ‌قبرها ایجاد کرده‌اند، دارای دو معنی حقیقی و استعاری است؛ که معانی استعاری ریشه در باورها، اعتقادات و سنن آن‌ها دارد. (کازم پور و همکاران، ۱۳۹۹: ۷۵ و ۷۶) به‌علاوه، نقوش سنگ‌قبرها ارتباط مستقیمی با خصوصیات اخلاقی متوفی داشته است. (جباری کلخوران و خیبری، ۱۳۸۹: ۶۲) علائم و نقوش نقر شده در قبور تاریخی روستای سمغان به شش دسته: کتیبه، نقوش هندسی، حیوانی، گیاهی، درخت و نقش اشیاء تقسیم می‌شوند که علاوه بر زیبایی ظاهری، هر کدام از نمادهای شاخص تاریخ هنر کشور و دربردارنده مفاهیم دینی، آیینی و فرهنگی مردمان آن زمان است.

### کتیبه

خط و کتابت از مهم‌ترین تزئینات و راه‌های هنرنمایی هنرمندان بوده است. طبق سنت رایج در گذشته‌ها، آیات و گزیده‌هایی از قرآن کریم، احادیث و اسامی ائمه معصومین، جهت طلب آمرزش برای متوفی و شعرهایی با مضامین غم و اندوه، ناکامی و طلب مغفرت برای وی، روی سنگ قبور نقر می‌شده است؛ که این شعرها نشان‌دهنده جنیست فرد نیز بوده است. (فقیری، ۱۳۸۳: ۱۰۹) در فرهنگ گذشتگان روستای سمغان نقر کردن اسامی ائمه روی سنگ قبور، نشان از شیعه بودن متوفی است. خط نگاره‌های سنگ‌قبرهای روستای سمغان به سه دسته ساده، ترکیب‌شده با نقش پرنده و ترکیب‌شده با نقوش اسلیمی قابل تقسیم است. (تصویر ۱۱) کتیبه‌های مذکور با خطوط متنوعی نظیر خط کوفی کتابت شده‌اند.



تصویر ۹. بالا: سنگ قبور محرابی قبرستان سفید چاه. مأخذ: [www.ishomal.com](http://www.ishomal.com). وسط و پایین: سنگ‌قبرهای محرابی روستای سمغان، مأخذ: نگارندگان، ۱۳۹۹

### اشکال هندسی

در سنگ‌قبرهای مورد مطالعه، انواع اشکال هندسی به دو شکل منتظم و بی‌قاعده تقسیم شده‌اند. مربع، مستطیل، دایره، اشکال منحنی با قاعده تخت، لوزی، مثلث، اشکال متنوعی از محراب و نقوش ترکیبی منتظم و بی‌قاعده، از جمله اشکال هندسی به‌کاررفته در سنگ‌قبرهای روستای سمغان است. (تصویر ۱۲ و جدول ۱، تصویر ۱۳)

### دایره

نقش دایره نماد کیهان، آسمان‌ها، کمال، روح، خدای متعال در مشرق و مغرب، خلق جهان و زمان است؛ چراکه زمان همچون دایره، مجموعه‌ای از لحظات پی‌درپی است. به‌علاوه دایره نماد حرکت مدور آسمان و مرتبط با الوهیت است و چون ابتدا و انتها ندارد، نماد ابدیت نیز است. بر اساس باور گذشتگان، اشکال حلقه‌ای و دایره‌ای، نگهبان اجزای درون خود هستند. به عقیده یابده، ایجاد دایره مانع از حمله ارواح خبیثه بوده است و دوایر اطراف مقابر مانع

از سرگردانی روح و موجب محافظت و باقی ماندن آن در فضایی مقدس می‌شود. (پویان و خلیلی، ۱۳۸۹: ۱۰۶؛ شایسته‌فر، ۱۳۸۹: ۹۵؛ بزرگ بیگدلی و همکاران، ۱۳۸۶: ۸۱؛ دوبوکور، ۱۳۷۶: ۹۳) دایره نماد روشنگری و خورشید، انسان کامل، بی‌کرانگی، توحید و مرکز آن نماد حقیقت ابدی است. (کاملی و همکاران، ۱۳۹۶: ۶۸-۶۶)

### مثلث

این شکل هندسی بیانگر مراتب سه‌گانه نفس: اماره، لوامه و مطمئنه؛ سه جهان علوی، دنیوی و دوزخی؛ تقسیم سه‌گانه انسان به روح، نفس و بدن (قراگوزلو و همکاران، ۱۳۹۳: ۴۷) و نماد طبیعت سه‌گانه و تثلیث در مسیحیت

احتمال می‌رود ریشه در تاریخ قبل از اسلام داشته باشد. پس از اسلام و در دوران خلفای اموی، این طرح بازسازی شد و به‌خصوص در مساجد بسیار مورد توجه قرار گرفت. برخی نیز این نقش را با معابد آیین مهر که همراه نام داشته، در ارتباط دانسته‌اند. با توجه به اهمیت این نقش، در هنر اسلامی به فراوانی دیده می‌شود. (صفی‌خانی و همکاران، ۱۳۹۳: ۷۸) گاهی نیز محراب را نماد دروازه بهشت دانسته‌اند. (حقیق‌نژاد و همکاران، ۱۳۹۷: ۱۱۷) این الگو در کالبد و قاب‌بندی سنگ‌قبرهای روستای سمغان به‌صورت ساده و سه، پنج و هفت برگی قابل مشاهده است و در فرهنگ مردمان این روستا، به‌عنوان نشانه شخصیت مذهبی و یا مبلغ مذهب بودن متوفی است. (تصویر ۱۳ و جدول ۱)

### نقوش حیوانی

در کالبد و نقوش تزئینی سنگ مزارهای روستای سمغان، چهار نقش حیوانی شیر، کیوتر، طاووس و حیوانی گربه‌سان به چشم می‌خورد. شیر و کیوتر و طاووس، تصاویر مثالی و نمادین بوده و دارای رموز معنایی هستند اما نقش حیوان گربه‌سان جنبه اطلاع‌رسانی از داستان مبارزه متوفی با این حیوان داشته و فاقد مفاهیم کنایی است. در ادامه به بررسی معنایی نقوش مذکور پرداخته می‌شود. (تصویر ۳، ۱۱ و ۱۴)

### ترکیب نقش شیر و خورشید

علاوه بر مفاهیم ذکرشده برای نقش شیر در مباحث پیشین، لازم به ذکر است که در علوم نجومی شیر نماد برج اسد (مردادماه) است و موقع قرارگیری خورشید در برج اسد، زمان آسایش و آرامش و نهایت درخشش و حرارت خورشید است. لذا به سبب این ارتباط میان شیر و خورشید، روی کمر و بالای ران اکثر شیر سنگی‌ها، نقش شمشه و یا ستاره حک می‌شده است؛ اما ترکیب این دو نقش از اواخر دوره سلجوقی، علاوه بر معنای نجومی، مفهوم مذهبی بیشتری نیز یافته است و خورشید به نماد پیامبر و شیر به نماد امام علی مبدل شده است و باعث به‌کارگیری شیر سنگی بر روی سنگ‌قبرهای و نقر نقش خورشید بر روی شانه سمت راست شیر و نقش شمشیر بر سمت چپ آن شده است. (خزایی، ۱۳۸۱: ۵۵) همچنین، شیر سنگی روستای سمغان دربردارنده نقش شمشیر در سمت چپ مستطیل پایه و نقش ستاره شش‌پر (گل چند پر) که نشان نمادین خورشید است، بر قسمت میانی کمر شیر اشاره به مطالب مذکور دارد. (تصویر ۳، راست)



تصویر ۱۰. نماهایی از سنگ‌قبر گهواره‌ای مطابق روستای سمغان، مأخذ: همان، ۱۳۹۹

است. (شایسته‌فر، ۱۳۸۹: ۹۵)

### مربع

مربع نماد صوری عدد چهار و عدد کمال الهی و تکامل تجلی است. این شکل مفاهیم عرش الهی و حاملان آن؛ صور جسمی، طبیعی و عنصری انسان و مراتب چهارگانه عناصر، اعداد، فرشتگان، خواطر، طبایع، حقایق الهی، مرگ و اوتاد را دربر دارد. (قراگوزلو و همکاران، ۱۳۹۳: ۴۷)

### هندسه محرابی شکل

طرح محراب نمادی جهانی در معماری و نشانه غار سرپوشیده توسط آسمان و مورد حمایت زمین است که

### پرنده

پرنده نماد پرواز و اوج گرفتن است که معنای فلسفی و عرفانی آن، عروج و پرواز روح انسان به سوی عالم معناست. (پرهام، ۱۳۷۱: ۱۵۴) پرنده‌گان در اولین تمدن‌های



تصویر ۱۱. راست: ترکیب خط‌نگار با نقوش اسلیمی. چپ: نقوش کتیبه در قالب نقش کبوتر، مأخذ: همان، ۱۳۹۹

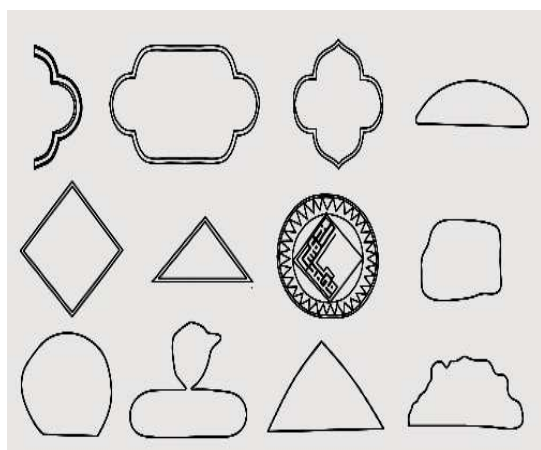

تصویر ۱۲. نمونه‌هایی از نقوش هندسی سنگ قبور تاریخی سمغان، مأخذ: همان

ایرانی، نشانگر باد و باران و در طلسم‌های ایرانی نماد رهایی از ستم بوده‌اند. علاوه بر این، پرنده نماد آزادی است. (پرهام، ۱۳۷۸: ۴۲؛ تناولی، ۱۳۸۵: ۹۱) از آنجاکه باران از عوامل مهم در رویش و رشد گیاهان و ادامه حیات است، لذا تصویر مثالی پرنده اشاره‌ای است به راز زندگی. در سفال‌های شوش، پرنده نمادی از ابر، صاعقه، خورشید و آتش و در فرهنگ زرتشتیان، نشان آسمان بوده است. (پویان و خلیلی، ۱۳۸۹: ۱۰۴ و ۱۰۵) پرنده‌گانی چون عقاب، سیمرغ، شترمرغ، غاز، اردک، کبوتر، خروس و لک‌لک جز پرنده‌گان مقدس در فرهنگ ایران است. (بختیاری منش، ۱۳۸۷: ۳۹)

### طاووس

طاووس نماد سعادت ابدی و دیدار روح با خداوند؛ نشان بهشت پرستان و در اغلب فرهنگ‌ها مظهر بهشت و زندگی جاودانه روح است. رنگ‌های گوناگون پرهاي طاووس نماد تنوع در آفرینش است. در هنر مسیحیت نیز به معنای چرخ خورشید، رستاخیز و جاودانگی و دم آن نیز نماد آسمان پرستاره است. (صفی‌خانی و همکاران، ۱۳۹۳: ۷۴؛ طاهری، ۱۳۸۸: ۱۸) طاووس مظهر حاصلخیزی و نابودکننده مار (نماد اهریمن) نیز هست (خزایی، ۱۳۸۶: ۲۵ و ۲۶) این پرنده در یک حکایت صوفیانه، نماد ذات در اسلام نمادی کیهانی و در سنن عرفانی مظهر تمامیت است (صفی‌خانی و همکاران، ۱۳۹۳: ۷۴) در فرهنگ مردم سمغان طاووس نماد زیبایی ظاهر و عمل فرد بوده است. (تصویر ۱۴)

### کبوتر

نقش کبوتر که در دوره اسلامی مفاهیم پیام‌آوری، عشق و دوستی را دربرداشته است (رضایی، ۱۳۹۰: ۹۷)، به صورت کتیبه روی یکی از سنگ‌قبرهای روستای سمغان نقر شده است. (تصویر ۱۱)

### نقوش گیاهی

گیاه نشانه رشد و نمو، حاصلخیزی و به دنبال آن نشانگر راز حیات و یادآور طبیعت و مظهر زندگی است. (پویان و خلیلی، ۱۳۸۹: ۱۰۴؛ صفاران و همکاران، ۱۳۹۴: ۸) نقوش گیاهی در سنگ‌قبرهای روستای سمغان شامل درخت، گل‌ها و نقوش اسلیمی و ختایی است. (تصویر ۱۵) در فرهنگ گذشتگان روستای سمغان، نقش برخی از گل‌ها برای نشان دادن جوانی و ناکام بودن متوفی روی سنگ قبور نقر می‌شده است و نقش برخی گل‌ها نیز نشان‌دهنده هنر قالبی‌بافی متوفی بوده است؛ اما به دلیل مکتوب نبودن تاریخ روستا، این‌که نقش کدام گل‌ها برای مفاهیم ذکر شده استفاده می‌شده، مشخص نیست.

### نقوش اسلیمی

از آنجاکه ترسیم نقوش حیوانی و انسانی در اسلام ممنوع بوده است، نقوش اسلیمی علی‌رغم تعلق نداشتن به اسلام، در این دوره بسیار مورد استفاده قرار گرفته‌اند و ویژه این برهه از تاریخ هنر و به عنوان نماد کثرت در وحدت شناخته شده‌اند. (صفی‌خانی و همکاران، ۱۳۹۳: ۷۸) اسلیمی به سبب پیچیدگی‌اش، نقشی فوق مادی و پر از رمز است. اسلیمی نشانه آفرینش انسان است که در جهان کثرت سرگردان بوده و در مسیر بی‌انتهای هستی، همواره به اصل خویش و جهان وحدت بازمی‌گردد. تکرار اسلیمی بیانگر رهایی انسان از عالم مادی و عروج او به ملکوت است. (حقیق‌نژاد و همکاران، ۱۳۹۷: ۱۱۸)

### گل نیلوفر و چند پر

نیلوفر نماد آفرینش است و گل‌های چند پر نشان گردونه خورشید. (پور عبدالله، ۱۳۸۷: ۶۰؛ صفی‌خانی و همکاران، ۱۳۹۳: ۷۸) در هنر چینی، نیلوفر مظهر فرارسیدن بهار و تجدیدی جاودانه و زندگی طولانی است. (شایسته‌فر، ۱۳۸۹: ۱۰۴)، (تصویر ۱۶)

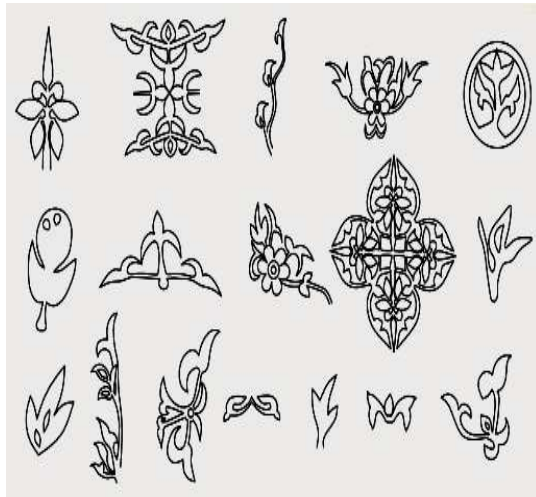

تصویر ۱۵. نمونه‌هایی از نقوش اسلیمی، ختایی و گل سنگ‌قبرهای تاریخی سمغان، مأخذ: همان

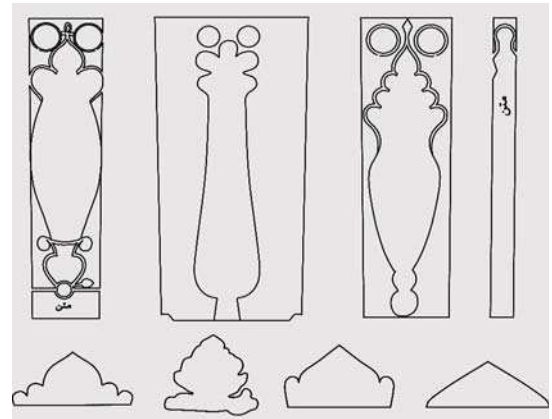

تصویر ۱۳. انواع اشکال محراب در قاب‌بندی سنگ‌قبرهای روستای سمغان، مأخذ: همان



تصویر ۱۶. نمونه‌هایی از گل‌های نیلوفر و چند پر سنگ‌قبرهای سمغان، مأخذ: همان



تصویر ۱۴. نقش تزئینی طاووس و حیوان گربه‌سان در سنگ‌قبرهای سمغان، مأخذ: همان

پرهام، ۱۳۷۸: ۳۵) در باور اهالی روستای سمغان، سرو نماد رعنائی و برازندگی و جوانی فرد بوده است و بر سنگ‌قبرهای تاریخی این روستا نیز به صورت‌های ساده و تشکیل‌شده از نقوش گیاهی، گلدان و نقوش هندسی در ابعاد بزرگ و کوچک حکاکی و ترسیم شده است. بخش‌های قرمز رنگ در تصویر ۱۷ قاب و نقوش اطراف درخت سرو را نشان می‌دهد.

#### نقوش اشیاء

نقوش اشیاء روی سنگ‌قبرهای روستای سمغان، شامل گلدان، شمشیر، تبر و نقش نمادین ستاره شش‌پر و خورشید است (تصویر ۱۸). نقش تبر به نجار بودن متوفی و داستان مبارزه وی با حیوانی وحشی به وسیله تبرش اشاره دارد.

#### شمشیر

شمشیر نماد سلحشوری، شجاعت، دل‌آوری، ذوالفقار حضرت علی، مرگ، روح خدا، خدایان، قدرت، دادگستری، قهرمانان و شهدای عیسوی است که به واسطه تشکیل

#### درخت سرو

در طول تاریخ تصویر نمادین درخت به‌عنوان آیین تمام‌نمای انسان و بزرگ‌ترین خواسته‌های او بوده است که درخت زندگی یکی از پرکاربردترین آن‌ها است. در فرهنگ اغلب ملت‌ها درخت زندگی، درختی همواره سبز و شکوفا با میوه‌های ابدی است که اشاره به بی‌مرگی دارد و نماد هستی همه درختان است. در ایران در دوران هخامنشی و ساسانی از نقش سرو به‌عنوان نماد درخت زندگی استفاده شده است. (جوانی، ۱۳۷۹: ۳۲)

درخت سرو در باورهای اسطوره‌ای به سبب ارتباطش با ناهید، نماد آزادگی؛ در فرهنگ ایران نماد جاودانگی و در شعر شاعران استعاره از عشق، معشوق و زیبایی‌اش، جوانی، عدالت و راستی بوده است. سرو مظهر اهورامزدا و خورشید (عظمت) نیز هست. (یاحقی، ۱۳۷۵: ۲۴۵) این نقش در دوره اشکانی نشان احترام و تقدس؛ در عهد زندیه به‌عنوان طلسم سلامتی و عمری جاودان بر روی لباس جنگ و در مواردی نیز نشانه تحمل و بردباری در برابر مشقات حیات و قدرت مطلق بوده است. (کفیلی، ۱۳۸۸: ۲؛ ضیاپور، ۱۳۴۳: ۱۵۱؛ meisami, ۱۹۸۵: ۲۷۰)

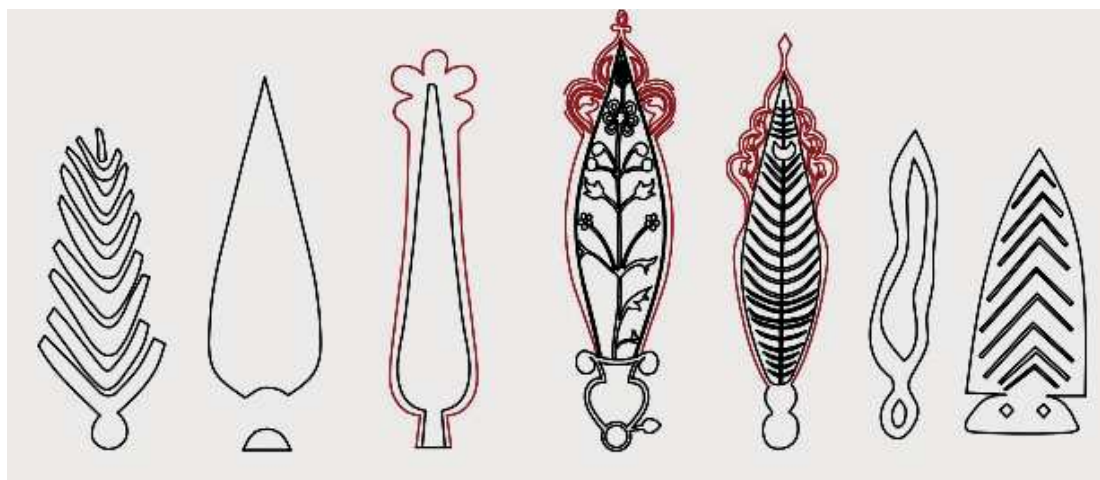

تصویر ۱۷. انواع نقش درخت سرو در سنگ‌قبرهای سمغان. مأخذ: همان

### گلدان

گلدان در هنر مصر برابر با الهه آرامش، رضایت و جاودانگی و گلدان پر نشانگر گیاه زندگی و باروری است. (مهرابی هفشجانی، ۱۳۹۵: ۹؛ سرلو، ۱۳۸۹) در فرهنگ مردم روستای سمغان، گلدان نماد کوزه‌گری متوفی شناخته شده است؛ زیرا کوزه‌گری از صنایع معروف روستای سمغان در گذشته بوده است. (تصویر ۱۸)

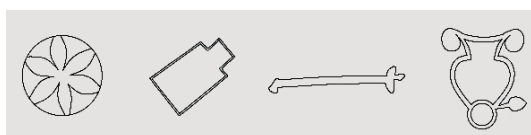

تصویر ۱۸. نقوش گلدان، شمشیر، سر تبر و نقش نمادین ستاره شش‌پر و خورشید در سنگ‌قبرهای سمغان. مأخذ: همان

### ستاره شش‌پر

در بسیاری از ادیان، ستارگان و سیاره‌ها را خدایان نر و ماده (بین و یانگ) می‌دانستند که بر شرایط و احوال مردم و اتفاقات این دنیا تأثیر داشته‌اند. (شایسته‌فر، ۱۳۸۹: ۱۰۲) ستاره شش‌پر را نماد خاتم سلیمان (ستاره داوود) می‌دانند و در گذشته‌های دور نماد رمزی کاهنان منجم و بعدها نماد پادشاهان یهود، سلیمان و داوود بوده است. این نقش نماد تجریدی ماده و روح بوده است و در سنن اسلامی و ایرانی در نقش اسم اعظم خداوند که می‌تواند برای کارهای خرق عادت استفاده شود، به کار برده می‌شده است. (توکل و زارع، ۱۳۹۴: ۱۲) نقوش ستاره می‌توانند نمادی از «ستاره

شدنش از دو بخش قبضه و تیغه و شبیه شدنش به شکل صلیب در سده‌های میانه، نشان اتحاد نیز شناخته شده است. سکاها آن را خدای جنگ و رومیان به دلیل ارتباط آهن با مارس، آن را نابودکننده شیاطین می‌دانستند. همچنین در منابع دیگر از شمشیر به‌عنوان نماد زخم و قدرت زخمی کردن، آزادی، کلام خدا، انهدام جسم، اراده روح و روح نیز یاد شده است. (مهرابی هفشجانی، ۱۳۹۵: ۷ و ۸؛ سرلو، ۱۳۸۹؛ هال، ۱۳۸۰) در باور مردم روستای سمغان، شمشیر نماد جنگ‌آوری و مهارت شمشیرزنی فرد متوفی و یا کشته شدن وی به وسیله شمشیر است. (تصویر ۱۸)

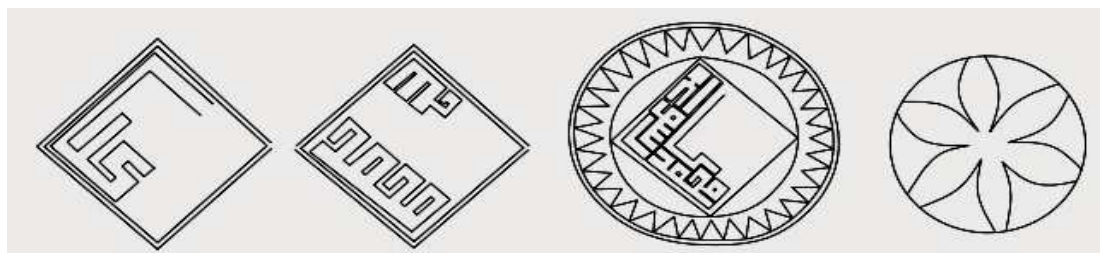

تصویر ۱۹. نقوش نمادین خورشید در سنگ‌قبرهای روستای سمغان. مأخذ: همان



ایرانیان خورشید را برترین خدا و نشانه بی‌مرگی، برتری و نیرومندی و نماد «میترا (خدای روشنایی و نیرومندی)» می‌دانستند. همچنین در اسلام خورشید نماد خداوند و پیامبر نیز است. پس از ظهور اسلام در ایران نقوش نمادین چلیپا، شمسه، گل چند پر و دایره در معنای خورشید نیز استفاده شده است. (کاملی و همکاران، ۱۳۹۶: ۶۵-۶۶) در میان این نقوش، چلیپا در دوره اسلامی ایران با اسامی خاندان پیامبر و اولیاء الهی درآمیخته و مورد استفاده قرار گرفته است. (همان: ۶۶)

در باور مردمان روستای سمغان، خورشید نماد جایگاه والای اجتماعی، مذهبی بودن، یکتاپرستی، زیبایی ظاهری و حمایت از دیگران و منفعت رسانی به آنها بوده است. در سنگ قبور تاریخی روستای سمغان، نقش خورشید به سه شکل گل چند پر، ترکیبی از دایره و مثلث‌های تکرارشونده و کتیبه‌های خط کوفی با مضمون نام‌های مبارک «الله و محمد و علی» مشاهده می‌شود. (تصویر ۱۹)

یمانی» که از نظر برخی از عرفای اسلامی نماد نفس کل است؛ استعاره از نور الهی و همچنین نشانه تبعیت هنرمندان از پروردگار نیز باشند. چراکه خداوند در قرآن می‌فرماید: انا زینا السماء الدنيا بزینة الكواكب. بنابراین، می‌توان گفت که هنرمندان نیز به تبعیت از پروردگار، از ستارگان برای زینت بخشیدن به سنگ‌قبر استفاده می‌کرده‌اند. (حقیق‌نژاد و همکاران، ۱۳۹۷: ۱۲۰)، (تصویر ۱۸)

### خورشید

خورشید در گذشته به‌عنوان خدای عالی‌رتبه، همه‌نگر، روشن‌گرو سرچشمه حاصلخیزی و زندگی پرستش می‌شده است. خورشید عنصری نرینه (بین) است و طلوع و غروب آن نماد مرگ و رستاخیز بوده است. (شایسته‌فر، ۱۳۸۹: ۱۰۲) خورشید نماد آفرینندگی، رستگاری و حمایت نیز است که به دلیل خصوصیات جوانی و فرزندی که در برابر آسمان (پدر) به آن نسبت داده شده است، نماد پهلوانی نیز دانسته شده. (مهرابی هفشجانی، ۱۳۹۵: ۱۱؛ سرلو، ۱۳۸۹)

### نتیجه

یافته‌های این پژوهش نشان می‌دهد سنگ‌قبرهای تاریخی روستای سمغان از لحاظ کالبدی به پنج دسته تندیس‌وار، محرابی، لوحه‌ای، گهواره‌ای مطبق و صندوقچه‌ای تقسیم می‌شوند. در این میان، سنگ‌قبرهای صندوقچه‌ای نیز به دو گونه ساده و دو گونه قبه دار قابل تقسیم‌اند. بررسی نام و القاب متوفیان، معنانشناسی نشانه‌های سنگ قبور و روایات شفاهی منقول از اهالی روستا بیانگر این مطالب است که جایگاه اجتماعی، سنت‌های دین اسلام، فرهنگ قهرمان‌پرذاری، شغل و شهرت متوفی، بر کالبد و تزئینات سنگ‌قبرها تاریخی این روستا اثر گذاشته‌اند؛ زیرا سنگ‌قبر شخصیت‌های برجسته و محبوب روستا دارای کالبدی حجیم‌تر، خط نگاره‌های پرکارتر و نقوش تزئینی بیشتری است. نقوش تزئینی به‌کار برده شده در این سنگ‌قبرها نیز اغلب به‌صورت نمادین و باهدف بزرگداشت شخصیت متوفی، طلب مغفرت برای او و اشاره به شغل و شهرت وی، به‌کار برده شده‌اند و تنها در یکی از سنگ‌قبرها در معنای مستقیم خود و با هدف اشاره به حادثه مبارزه متوفی با حیوانی وحشی حکاکی شده است. این نقوش در دوره‌های تاریخی و در ادیان و آیین‌های مختلفی مورد استفاده بوده‌اند و هرکدام معانی کنایی متعددی دارند؛ اما همه این معانی به مواردی نظیر باورها، آیین‌ها و سنت‌های دینی مردم، چرخه و عناصر طبیعت، مفاهیم کیهانی و جهان‌پس از مرگ اشاره دارند. تأثیر جایگاه اجتماعی متوفی، مفاهیم دینی، کیهانی و مفاهیم فرهنگی نظیر قهرمان‌پرذاری نیز در شکل‌گیری کالبدگونه‌های تندیس‌وار، گهواره‌ای و محرابی کاملاً نمایان است.

### منابع و مأخذ

احمدزاده، فرید، حسینی، سید هاشم، نورسی حامید. (۱۳۹۷). پژوهشی بر شناخت مضامین و نقوش سنگ قبور ایل گوران در شهرستان اسلام‌آباد غرب (شاه‌آباد سابق). مبانی نظری هنرهای تجسمی، ۳(۱): ۷۲-۹۲. بختیاری منش، فلورا. (۱۳۸۷). بررسی نقش پرند در هنر بین‌النهرین، ایران و مصر باستان. هنر نامه، شماره ۱: ۳۳-۴۸.

- بزرگ بیگدلی، سعید، اکبری گندمانی، هبیت‌الله، محمدی کله سر، علیرضا. (۱۳۸۶). نمادهای جاودانگی (تحلیل و بررسی نماد دایره در متون دینی و اساطیری). گهر گویا، شماره ۱: ۹۷-۷۹.
- پرهام، سیروس. (۱۳۷۱). دست‌بافت‌های عشایر و روستایی فارس. تهران: امیرکبیر.
- پرهام، سیروس. (۱۳۷۸). از سرو تا بته‌جقه، تهران: مرکز نشر دانشگاهی.
- پور عبدالله، حبیب‌الله. (۱۳۸۷). تخت جمشید از نگاهی دیگر. شیراز: بنیاد فارس‌شناسی.
- پویان، جواد، خلیلی، مژگان. (۱۳۸۹). نشانه‌شناسی نقوش سنگ‌قبرهای دارالسلام شیراز، کتاب ماه هنر، شماره ۱۴۴: ۱۰۷-۹۸.
- تناولی، پرویز. (۱۳۸۵). طلسم گرافیک سنتی ایران. تهران: بنگاه.
- توکل، ابوذر، زارع، یونس. (۱۳۹۴). بررسی نقوش و کتیبه‌های سنگ‌قبرهای گورستان سلطان ابراهیم در مرودشت فارس. دومین همایش ملی باستان‌شناسی، بازنگری در ۱۳۹۹/۷/۲۶، [www.sid.ir](http://www.sid.ir).
- جباری کلخوران، صداقت، خبیری، محمدرضا. (۱۳۸۹). بررسی سنگ‌نبشته‌های تاریخی شهرستان یزد (سنگ قبور قرون ۵ تا ۱۳ هجری) با تأکید بر ویژگی‌های گرافیکی آن. کتاب ماه هنر، شماره ۱۴۵: ۷۲-۶۳.
- جوانی، اصغر. (۱۳۷۹). هنر و نماد (درخت). هنر نامه، شماره ۷: ۳۹-۳۰.
- حقیق‌نژاد، شبنم، معقولی، نادیا، حقایق، مهدی. (۱۳۹۷). شناسایی کارکردهای معناگرایانه تزئینات گچ‌بری چله‌خانه خانقاه بایزید بسطامی. نگره، ۱۳(۴۷): ۱۱۱-۱۲۹.
- خزایی، محمد. (۱۳۸۶) تأویل نقوش نمادین طاووس و سیمرغ در بناهای عصر صفوی. هنرهای تجسمی، شماره ۲۶: ۲۷-۲۴.
- خودی، الدوز. (۱۳۸۵). معانی نمادین شیر در هنر ایران. کتاب ماه هنر، شماره ۹۷ و ۹۸: ۱۰۴-۹۶.
- دوبوکور، مونیک. (۱۳۷۶). رمزهای زنده جان. ترجمه جلال ستاری، تهران: نشر مرکز.
- رضایی، مریم. (۱۳۹۰). بررسی مفاهیم و ترکیبات درخت سرو بر سنگ‌مزارهای قبرستان دارالسلام شیراز. هنرهای تجسمی نقش‌مایه، ۸(۸): ۱۰۰-۹۳.
- سرلو، خوان ادواردو. (۱۳۸۹). فرهنگ نمادها. تهران: نشر داستان.
- شایسته‌فر، مهناز. (۱۳۸۹). نماد اساس مطالعات زیباشناختی و مضمونی هنر. کتاب ماه هنر، شماره ۱۳۹: ۱۰۹-۹۴.
- صفاران، الیاس، احمدپناه، ابوتراب، متولی، محمد. (۱۳۹۴). بررسی نقش سرو در سنگ‌مزارات گورستان سفید چاه شهرستان بهشهر (استان مازندران). دومین همایش ملی باستان‌شناسی ایران، بازنگری در ۱۳۹۹/۷/۲۶، [www.sid.ir](http://www.sid.ir).
- صفی‌خانی، نینا، احمدپناه، سید ابوتراب، خدادادی، علی. (۱۳۹۳). نشانه‌شناسی نقوش سنگ قبور قبرستان تخت فولاد اصفهان (با تأکید بر نقوش حیوانی شیر و ماهی). نشریه هنرهای زیبا- هنرهای تجسمی، ۱۹(۴): ۸۰-۶۷.
- ضیاءپور، جلیل. (۱۳۴۳). پوشاک باستانی ایرانیان. تهران: سازمان سمعی و بصری هنرهای زیبای کشور.
- طاهری، علیرضا. (۱۳۸۸). تأثیر تصویر سیمرغ بر هنر اسلام، بیزانس و مسیحی. هنرهای زیبا، ۱(۳۸): ۲۴-۱۵.
- طهماسبی، مازیار. (۱۳۹۶). بررسی آثار باستانی و ابنیه تاریخی ایذه با تأکید بر نقوش و نمادهای به‌کاررفته در بافته‌های قوم بختیاری. پژوهش در هنر و علوم انسانی، ۲(۸): ۸۸-۵۹.
- فسایی، حسن بن حسن. (۱۳۸۲). فارس نامه ناصری. به تصحیح منصور رستگار فسایی، تهران: انتشارات امیرکبیر. بازنگری در ۱۳۹۹/۴/۱۳، [www.noorlib.ir](http://www.noorlib.ir).
- فقیری، ابوالقاسم. (۱۳۸۳). سیری در قبرستانهای شیراز. مجله فرهنگ و مردم، شماره ۱۱ و ۱۲: ۱۱۵-۱۰۶.

- فقیه میرزایی، گیلان، مخلصی، محمدعلی، حبیبی، زهرا. (۱۳۸۴). تخت فولاد: یادمان تاریخی اصفهان. تهران: سازمان میراث فرهنگی کشور.
- قراگوزلو، بهاره، حاتم، غلامعلی. (۱۳۹۳). بررسی رمز نقوش هندسی دایره، مثلث و مربع در هنر اسلامی. هنرهای تجسمی نقش‌مایه، ۸(۲۱): ۵۰-۴۵.
- کاظم پور، مهدی، محمدزاده، مهدی، شکرپور، شهریار. (۱۳۹۹). تحلیل نمادشناسی نقوش سنگ مزارات اسلامی موزه شهر اهر. هنرهای زیبا-هنرهای تجسمی، ۲۵(۱): ۸۶-۷۱.
- کاملی، شهربانو، امین پور، احمد. (۱۳۹۶). مطالعه نگاره‌های نمادین خورشید در محراب و سنگ‌قبرهای محرابی شکل قرن ۴ تا ۷ ه. ق. مطالعات تطبیقی هنر، ۷(۱۳): ۷۷-۶۳.
- کبیرصابر، محمدباقر. (۱۳۹۱). آثار سنگی تمدن اسلامی در گورستان آرامنه تبریز (ریشه‌یابی و تبیین دلایل وجودی). باغ نظر، ۹(۲۳): ۸۲-۷۵.
- کفیلی، حشمت. (۱۳۸۸). پیراهن رزم گنجینه سلاح آستان قدس رضوی: آینه‌ای در برابر اعتقادات گذشتگان. نشریه الکترونیکی شمس، بازنگری در ۱۲/۶/۱۴۰۰، [www.shamseh.aqr-libjournal.ir](http://www.shamseh.aqr-libjournal.ir).
- معروفی اقدم، اسماعیل، حاجی زاده، کریم. (۱۳۹۹). تحلیل، تاریخ‌گذاری و معناشناسی سنگ‌قبر نوع گهواره‌ای بوکان. مطالعات هنر و رسانه، ۲(۳): ۱۴۱-۱۱۷.
- موسوی کوهپر، سید مهدی، خانعلی، حمید، نیستانی، جواد. (۱۳۹۴). سنگ‌های مزار، نمودی از وحدت مذاهب مختلف اسلامی در ایران؛ گونه‌شناسی، طبقه‌بندی و مطالعه آرایه‌های سنگ مزارهای نوع گهواره‌ای. پژوهش‌نامه تاریخ اسلام، ۱۱(۲۰): ۱۵۲-۱۳۳.
- مهرابی هفشجانی، سجاد. (۱۳۹۵). پژوهشی پیرامون نقوش آیینی سنگ‌قبرهای شهر هفشجان در استان چهارمحال و بختیاری ایران. سومین کنفرانس بین‌المللی پژوهش در علوم و تکنولوژی، برلین-آلمان، بازنگری در [www.sid.ir](http://www.sid.ir)، ۱۳۹۹/۷/۲۶.
- هال، جیمز. (۱۳۸۰). فرهنگ نگاره‌های نمادها در هنر شرق و غرب. ترجمه رقیه بهزادی، تهران: فرهنگ معاصر.
- یاحقی، محمدجعفر. (۱۳۷۵). فرهنگ اساطیر و اشارات داستانی در ادبیات فارسی. تهران: سروش.
- Meisami, J.S. (1985). Allegorical Gardens in the Persian Poetic Tradition: Nezami, Rumi, Hafez. *International Journal of Middle East Studies*, 17(2), 229-260.



## A Research on the Recognition of Types & Motifs of the Graves in Historical Cemeteries of Somghan Village (Fars Province)\*

Nadia, Ashayeri, MA in Architecture, Department of Architecture and Urbanization, Jundi-Shapur University of Technology, Dezful, Iran.

Behzad Vasigh, Associate Professor, Department of Architecture and Urbanization, Jundi-Shapur University of Technology, Dezful, Iran.

Received: 2021/06/14 Accepted: 2021/10/19



The Primary and Lateral Views of Box Graves of the Third Type, Source: ibid, 2020.

Cemeteries are a symbol of the culture, beliefs, traditions and religious rites of the people. Thousands of different religious symbols and emblems have adorned graves through the ages, indicating attitudes towards death and the hereafter, membership in social organization, occupation or even ethnic identity. While many of these grave symbols have fairly simple interpretations, it is not always easy to determine their meaning and significance. This article outlines traditions that **researchers** have followed in conceptualizing symbols; each with its own preferred topics of study, understanding of power and social relations, and epistemology. Somghan village has been selected in this research. The graves of Somghan village, located in the city of Koohchenar, Fars, due to their significant shapes and decorations are a symbol of the historical art and culture of this region. So far, no research has been done on the history of Somghan and its historical graves, and these historical and cultural resources are being destroyed without having been known and studied. Only 24 specimens of these graves can be explored. Hence, the authors intend to introduce and study these historical graves; to prepare this information for future study and knowledge by preparing documents and by studying them scientifically and semiotically. Semiotics is a discipline, in which culture, society and natural phenomena are explored as signs. The authors treat the concept of sign, not as a fixed entity, but as a set of relational functions. Semiotics explores the content of signs, their use and the formation of meanings of signs at both the level of a single sign and the broader systems and structures formed by signs. A sign is never independent of the meanings and use of other signs. Semiotic analysis uses both qualitative and interpretative content analysis involving semiotic concepts and terms. Therefore, with the aim of identifying the structure of religious culture and art in Somghan, the authors seek to answer the **questions** by examining the body and decorations of graves: How many categories are there in the historical graves of Somghan? What factors have influenced the physical form and decorative elements of historical graves of Somghan village? This research has been done by analytical-descriptive **method** and based on field perceptions and library documents. The research has been done in three stages. Based on the survey and case study method, library documents and analytical-descriptive methods, the authors studied the typology of different types of graves in the historical cemeteries of Somghan village, then obtained the required documents for the graves by preparing a linear plan of the graves and examining their designs. Finally, referring to the background and existing documents about historical cemeteries and symbols in the history of the country's art and interviewing the residents of Somghan village, they analyzed the semantics of the patterns and studied the religious, cultural and social concepts hidden in them. The data required

\*This paper is extracted from the MA thesis of Nadia, Ashayeri, titled "Designing Touristic Center of Bishabur with an Emphasis on Ethnic Architecture of Koohmarch Posht-e Kooh (Koohmarch Nodan) Region", under the advisory of the second author at Jundi-Shapur University of Technology in Dezful.



for this research are obtained from field surveys and library documents. It was concluded that the historical graves of Somghan village are divided into five categories: statues in the shape of a lion, altars, slabs, flat cradles, and coffin graves; box graves can be divided into four separate groups in a simple and domed way. Examination of the names and titles of the deceased, semantics of grave signs and oral traditions transmitted from the villagers also showed that the social status, traditions of Islam, mythological culture, job and reputation of the deceased have affected the body and decorations of the historical graves of this village; because the graves of prominent people in the village have a larger body, more prolific calligraphy and more decorative motifs. The decorative motifs used in these graves are also often used symbolically, with the aim of honoring the deceased's personality, seeking forgiveness for him and referring to his job and reputation, and only in one of the motifs in its direct meaning and with the purpose of description, the story of the battle of the deceased with a wild animal has been engraved. These motifs have been used in different historical periods and religions and rituals, and each of them has several ironic meanings. All these meanings refer to such things as the beliefs, rituals and religious traditions, the cycle and elements of nature, the cosmic concepts and the world after death. The influence of the deceased's social status and religious, cosmic and cultural concepts such as heroism in the formation of sculptural, cradle and altar types is quite visible.

**Keywords:** Historical Cemetery, Fars Province, Somghan village, Typology, Semantics

- References:** Ahmadzadeh, F. Hosayni, S.H. Norasi, H. (2018). A Research on the Recognition of Implication & Motifs of Gooran Tribal Gravestones in West Islamabad (Ex-Shah Abad1) City. *Theoretical Principles of Visual Arts*, 3(1): 72-92.
- Bakhtiari manesh, F. (2008). A comparative study about motives in the shape of birds in mesopotamian art, ancient Iran and Egypt. *Journal of Visual and Applied Arts*, 1(1), 33-48.
- Bozorg Bigdeli, S. Akbari Gandomani, H.A. Mohammadi kolehsar, A.R. (2007). The symbols of immortality (analysis of the circle symbol in religious and mythological texts). *Gohar-e-Gouya*, 1(1), 79-97.
- Dubois, M. (1997). *The Secrets of the Living*. translated by Jalal Sattari, Tehran: Markaz.
- Faghih mirzaei, G. Mokhlessi, M.A. Habibi, Z. (2005). *Takht - e fulad historical*. Tehran: Cultural Heritage Organization.
- Faghiri, A. (2004). a look at Shiraz cemeteries. *Farhang va mardom*, (11&12), 106-115.
- Fasae, H. (2003). *Farsname Naseri*. Correction by Mansoor Rastegar Fassai. Tehran: Amir Kabir, Vol2.
- Gharagozloo, B. Hatam, G.A. (2015). The Study of three primary Geometric Codes: Circle, Triangle, Square in Islamic art. *Naghsh Mayeh*, 8(21): 45-50.
- Haghighnejad, Sh. Maghuly, N. Haghayegh, M. (2018). Identifying the Semantic-oriented Functions of Stucco Decorations in Chelleh-Khaneh at Khanqah of Bayazid Bastami. *Negareh Journal*, 13(47): 111-129.
- Hall, J. (2001). *Illustrated Dictionary of Symbols in Eastern and Western Art*. Translation by Roghayeh Behzadi. Tehran: Nasher-E- Moaser Publications.
- Kabirsaber, M.B. (2013). A Study of the Islamic Stone Works in Tabriz Armenians Cemetery. *Bagh-e Nazar*, 9(23): 75-82.
- Kafili, H. (2009). *Astan Quds Razavi Weapons War Treasure Shirt: A Mirror Against the Beliefs of Ancestors*. Shamsheh. (access date: 2021/09/03).
- Kameli, Sh. Aminpoor, A. (2017). Study of symbolic pictures of the Sun in mihrab and mihrab form Tombstones of 4th to 7th centuries of Hijri calendar. *mt.h*. 7 (13): 63-78.



- Kazempour, M. Mohammadzadeh, M. Shokrpour, Sh. (2020). The Iconography Analysis of the Islamic Period Grave stones in Ahar Museum. *Honar-Ha-Ye-Ziba: Honar-Ha-Ye-Tajassomi*, 25(1): 71-86.
- Khazae, M. (2007). The imprint of symbolic motifs of Peacock and Simorgh in Safavid era buildings. *Honar-Ha-Ye Tajassomi*, 26: 24-27.
- Khooei, A. (2006). symbolic meanings of the lion in Iranian art. *Ketab-e Mah Honar*, 97 & 98: 96-104.
- Maroufi, E. Hajizadeh, K. (2020). Analysis, Dating and Semantic Tombstones of Buokan Cradle Type. *Art & Media Studies*, 2(3): 117-141.
- Mehrabi hafshjani, S. (2016). a research on the religious motifs of Hafshjan city's Tombstones in Chohar\_mahal and bakhtiari province of Iran. third International conference on research in science and technology, Berlin, Germany, [www.sid.ir](http://www.sid.ir). (access date: 2020/10/17).
- Meisami, J.S. (1985). Allegorical Gardens in the Persian Poetic Tradition: Nezami, Rumi, Hafez. *International Journal of Middle East Studies*, 17(2), 229-260.
- Mousavi Kouhpar, M. Khanali, H. Nayestani, J. (2016) Tombstones, a Case of Unity of Different Islamic Religions in Iran: Typology, Classification, and Study of Figures on Cradle Tombstones. *Pajoohesh name-ye Tarikhe Islam*, 1(20): 133-153.
- Rezaee, M. (2011). The study of concepts and combinations of cypress tree motif on the Tombstones of Dar-o-Salam cemetery of Shiraz. *Naghsh Mayeh*, 4(8): 93-100.
- Jabbari Kalkhooran, S. Kheibari, M.R. (2010). The study of historical inscriptions of Yazd county (Tombstones of 5-13 Hijri Centuries). *Ketab-e Mah Honar*, 145: 63-72.
- Javani, A. (2007). Art and Symbol (Tree). *Honarnameh*, (7): 30-39.
- Parham, S. (1993). Village and nomadic hand woven products of Fars, Tehran: Amirkabir publication.
- Parham, S. (1999). from cypress to Bote-Jeghe. Tehran: Markaz -e-Nashr-e-Daneshgahi.
- Pour Abdollah, H.A. (2008). Persepolis from another perspective. Shiraz: Fars shenasi Foundation.
- Pouyan, J. Khalili, M. (2010). the Typology of Patterns on the Tombstones in Dar-o-Salam Cemetery of Shiraz. *Ketab-e Mah Honar*, 14(144): 98-107.
- Saffaran, E. Ahmadpanah, A. Motevalli, M. (2015). The Study of cypress motif on the Tombstones of sefid chah cemetery of Behshahr county (Mazandaran province). Second National Iranian conference of Archaeology, [www.sid.ir](http://www.sid.ir). (access date: 2020/10/17).
- Safikhani, N. Ahmadpanah, S.A. Khodadad, A. (2014). Semiotic of Isfahan s Takht-e Foulad Cemetery Motifs With Emphasis on Animal Motifs of Lion and Fish. *Honar-Ha-Ye-Ziba: Honar-Ha-Ye-Tajassomi*, 19(4): 67-76.
- Shayestehfar, M. (2010). Symbol, basis of aesthetics and thematic art studies. *Ketab-e Mah Honar*, 139: 94-108.
- Serlo, J.E. (2010). Culture of Symbols. translated by Mehrangiz Ouhadi, Tehran: Dastan.
- Taheri, A. (2009). The Influence of Sasanid Simorgh on the Islamic, byzantine and western art. *Honar-Ha-Ye-Ziba: Honar-Ha-Ye-Tajassomi*, 1(38), 15-24.
- Tanavoli, P. (2006). Talisman of traditional Iranian graphics. Tehran: Bongah.
- Tahmasbi, M. (2018). the study of Izeh's Antiquities and historical buildings with emphasis on the patterns used in the bakhtiyari people's wovens. *Research in Arts and Humanities*, 6(8): 59-88.
- Tavakkol, A. Zare, Y. (2015). The study of motifs and inscriptions of Soltan Ibrahim cemetery's Tombstones in Marvdasht of fars. Second National Iranian conference of Archaeology, [www.sid.ir](http://www.sid.ir). (access date: 2020/10/17).
- Yahaghi, M.J. (1996). Culture of Myths and Fictional References in Persian Literature, Tehran: Contemporary Culture.
- Ziapour, j. (1964). Ancient Iranian clothing. Tehran: Sazman-e-samei va basari-e- Honarha-ye ziba.