

تجلی باورهای دینی بر کتیبه‌نگاری
مذهبی شمشیرهای دوره‌های صفوی
و قاجار/ ۹۷-۱۲۱

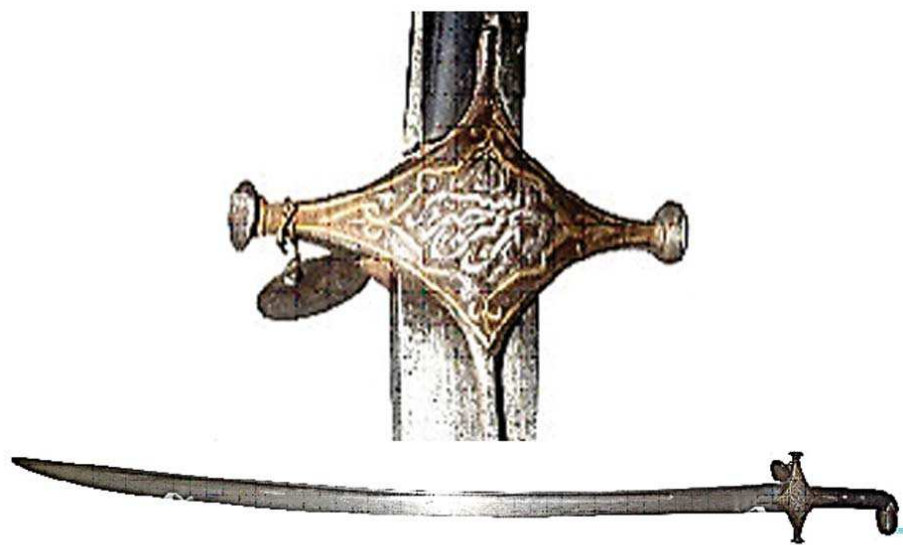

شمشیر طلاکاری و قلمزنی‌شده
دوره قاجار، موزه نظامی کرمان،
مأخذ: نگارندگان



تجلی باورهای دینی بر کتیبه‌نگاری مذهبی شمشیرهای دوره‌های صفوی و قاجار

پرستو قاسمی * میترا شاطری **

تاریخ دریافت: ۹۹/۴/۲۱

تاریخ پذیرش: ۹۹/۹/۱۲

صفحه ۹۷ تا ۱۲۱

نوع مقاله: پژوهشی

چکیده

مفاهیم و باورهای مذهبی در دوره‌های صفوی و قاجار بر اشیاء مختلف منعکس شده‌اند که یکی از نمودهای آن در تزیین سلاح‌ها و به ویژه شمشیرها بوده است. در این دو دوره، هنرمندان از انواع مختلف نقوش تزیینی چون گیاهی، هندسی، انسانی، جانوری و کتیبه‌ای جهت مزین نمودن شمشیرها بهره گرفته‌اند. تمرکز پژوهش حاضر، بر کتیبه‌های حاوی مضامین مذهبی بر روی شمشیرها بوده است. انتخاب شمشیر از میان انواع مختلف سلاح‌ها در این بررسی، به منظور تحدید دامنه‌ی موضوع؛ و همچنین تنوع قابل توجه کتیبه‌های به کار رفته بر شمشیرها است. از اهداف اصلی این پژوهش، طبقه‌بندی صوری و محتوایی کتیبه‌های مذهبی شمشیرهای دوره‌های صفوی و قاجار و همچنین تبیین رابطه میان مفاهیم کتیبه‌ها با باورهای مذهبی بوده است و سؤال‌های این پژوهش عبارتند از: ۱- کتیبه‌های مذهبی شمشیرهای دوره‌های صفوی و قاجار چه انواعی داشته‌اند و با چه قلم نگارشی و فنون تزیینی بر شمشیرها نقش بسته‌اند؟ ۲- چه رابطه‌ای میان مضامین کتیبه‌ها با باورهای مذهبی دوره‌های صفوی و قاجار وجود داشته است؟ روش تحقیق، توصیفی، تطبیقی - تحلیلی است و اطلاعات آن از طریق مطالعات منابع کتابخانه‌ای و بررسی‌های میدانی بر روی ۵۰ نمونه شاخص از شمشیرهای هر دو دوره (از ۷۰ نمونه کتیبه‌دار) استخراج شده است. نتایج تحقیق نشان می‌دهد کتیبه‌های مذهبی شمشیرهای دوره‌های صفوی و قاجار گونه‌هایی چون کتیبه‌های قرآنی، اسماء الحسنی، دعایی و تعویذی، حدیث جوانمردی، عبارات استعانت از پیامبران و معصومین و بدوح دارند که اغلب با قلم نسخ و ثلث و با فنونی چون طلاکوبی و قلمزنی بر شمشیرها حک شده‌اند. استفاده از این نوع کتیبه‌ها با جنبه‌ی تعویذی و حفاظت بخشی، متأثر از باورها و نگرش مذهبی هنرمندان و صاحبان شمشیرها، جهت حمایت روحی و روانی جنگاوران و در راستای تداعی حضور الهی به عنوان حامی، یاریگر و نصرت بخش در جنگ بوده است، حتی اگر جنگ‌ها در راستای تحکیم دین اسلام و شعائر مذهبی نبوده باشد.

کلیدواژه‌ها

صفوی، قاجار، شمشیر، کتیبه، باورهای مذهبی.

* دانش آموخته باستان‌شناسی دوره اسلامی، دانشگاه شهرکرد، شهرکرد، استان چهارمحال و بختیاری

Email: parastooqhasemi69@gmail.com

** دانشجویار باستان‌شناسی، دانشگاه شهرکرد، شهرکرد، استان چهارمحال و بختیاری (نویسنده مسئول)

Email: shateri.mitra@lit.sku.ac.ir

مقدمه

اعتقادات، ارزش‌ها و باورهای اجتماعی و مذهبی حاکم بر جامعه، همواره بر معماری، شهرسازی و هنر تأثیرگذار بوده است. در ایران پس از اسلام هم الهام‌گیری از ارزش‌ها و باورهای اسلامی به ویژه مذهب شیعه در زمینه خلق آثار معماری و دست‌ساخته‌های هنری امری محرز است.

با روی کار آمدن سلسله‌ی صفویان، سرتاسر ایران تحت سلطه و لوای یک حکومت واحد و یکپارچه قرار گرفت و بدین وسیله وحدت سیاسی و مذهبی در این دوره به وجود آمد. بعد از حکومت صفویان و پس از مدت کوتاهی که حاکمان افشار و زند در نقاطی از ایران حکومت مستقلی برپا کرده بودند، آغا محمدخان بر سریر سلطنت تکیه زد و حکومت قاجاریه را بنیان گذاشت.

شمشیرسازی از جمله صنایعی است که در دوره‌های صفوی و قاجار رواج گسترده‌ای داشته است. صنعتگران و فلزکاران دوره‌های مذکور جهت تزیین شمشیرها از انواع مختلف نقوش گیاهی، هندسی، انسانی، جانوری و کتیبه‌ای استفاده کرده‌اند. نقوش کتیبه‌ای در قالب خطوط و شیوه‌های اجرایی مختلف، یکی از مهم‌ترین مؤلفه‌های تزیینی در هنر فلزکاری اسلامی هستند که صنعتگر ایرانی علاوه بر ثبت نام مالک، سازنده‌ی اثر، استفاده از آیات قرآنی و ادعیه و مواردی جز آن، خط را به عنوان یک عنصر تزیینی به کار برده است. با وجود جنبه‌ی تزیینی و زیبایی‌شناختی که در نگارش خطوط وجود دارد، مضامین آن‌ها کمک شایانی به شناخت بهتر و عمیق‌تر چگونگی اوضاع اجتماعی، فرهنگی و مذهبی زمان ساخت اثر و تاریخگذاری آن می‌نمایند. کتیبه‌نگاری از دیرباز بر روی بسیاری از دست‌ساخته‌های هنرمندان ایرانی، از جمله شمشیرها، مرسوم بوده است و این روند در دوره‌های صفوی و قاجار نیز ادامه یافته است.

اطلاعات مانوس به شمشیرسازی صدر اسلام تا پایان دوره‌ی حکومت سلجوقی در ایران، محدود به متون به جا مانده است؛ و همچنین از دوره‌های ایلخانی و تیموری نیز نمونه‌های معدودی موجود است که برای بررسی تطبیقی و تحلیل و نتیجه‌گیری کلی، بسیار اندک هستند. با توجه به موارد ذکر شده و همچنین کثرت نمونه شمشیرهای به دست آمده از دوره‌های صفوی و قاجار، نگارندگان در این پژوهش، بر بررسی کتیبه‌های مذهبی شمشیرهای این دو دوره متمرکز شده‌اند. از دوره‌های افشار و زند نیز که در بازه‌ی زمانی کوتاهی میان دوره‌های صفویه و قاجاریه حکومت کردند، چند نمونه انگشت‌شمار شمشیر به جا مانده که در مقایسه با تعداد آثار صفوی و قاجار کم بوده و بررسی تطبیقی- تحلیلی و تعمیم نتایج طبقه‌بندی را غیرمحمول می‌سازند.

از عمده اهداف پژوهش حاضر طبقه‌بندی ویژگی‌های محتوایی کتیبه‌های مذهبی شمشیرهای دوره‌های صفوی

و قاجار و مشخص نمودن نوع خط و فن به کار رفته در نگارش کتیبه‌ها؛ و تبیین رابطه‌ی میان مفاهیم کتیبه‌ها با باورهای مذهبی است. در این راستا دو پرسش مطرح است: **سوالهای** این تحقیق عبارتند از ۱- کتیبه‌های مذهبی شمشیرهای دوره‌های صفوی و قاجار چه انواعی داشته‌اند و با چه اقلام نگارشی و با چه فنون تزیینی بر شمشیرها نقش بسته‌اند؟ ۲- چه رابطه‌ای میان مضامین کتیبه‌ها با باورهای مذهبی در دوره‌های صفوی و قاجار بوده است؟ **اهمیت و ضرورت** این تحقیق در این است که رسوخ تعالیم مذهبی در ابعاد مختلف زندگی مردم و جلوه هنری یافتن آنها در دوره‌های صفوی و قاجار بسیار پررنگ بوده و اعتقاد به وجود خواص معجزه‌آسای آیات قرآنی، اسماء‌الله و دعاها و همچنین گرایش آنان به استفاده از نمادهای رمزی به عنوان حرز و تعویذ، در گسترش و نشر باورهای مذهبی مردم بی‌تأثیر نبوده است و بی‌شک شمشیرها به عنوان مهم‌ترین و تشریفاتی‌ترین رزم ابزار در دوره‌های موردبحث، محل تأثیرگذارترین کتیبه‌ها و تزئینات و نشان‌دهنده خط اصلی باورهای مذهبی در این دوره‌ها بوده‌اند. لذا بررسی این کتیبه‌ها به شناخت عمیق‌تر و تنویر هرچه بیشتر باورهای رایج در این دوره‌ها کمک خواهد کرد.

روش تحقیق

روش تحقیق در این مقاله بصورت توصیفی- تحلیلی و تطبیقی است و شیوه جمع‌آوری اطلاعات نیز تلفیقی از کتابخانه‌ای (مطالعه منابع مکتوب) و بررسی‌های میدانی صورت گرفته است

با توجه به تنوع مضمون کتیبه‌های نگاشته‌شده بر سطح شمشیرهای دو دوره‌ی صفوی و قاجار، بررسی نقوش کتیبه‌ای با محتوای مذهبی بر روی شمشیرهای دوره‌های مذکور به عنوان دامنه‌ی موضوع برگزیده شد. در پژوهش حاضر، ۵۰ نمونه شمشیر (۲۵ شمشیر متعلق به دوره‌ی صفوی و ۲۵ شمشیر مربوط به دوره‌ی قاجار) مورد بررسی قرار گرفت. نمونه‌های منتخب از میان نمونه‌های شاخص شمشیرهای دو دوره که عمدتاً در موزه‌های داخلی؛ و موزه‌ها و مجموعه‌های خارج از کشور نگهداری می‌شوند، گزینش شده‌اند.

همچنین از آنجاییکه نمونه‌های شاخص موجود در سایت حجاجی‌هایی همچون حجاجی کریستیز در آمریکا و بونامز در لندن در هیچ‌یک از موزه‌ها یا مجموعه‌های دیگر نمونه مشابهی نداشت، از نمونه‌های این سایت‌ها نیز استفاده شد تا حتی المقدور طبقه‌بندی کاملی ارائه گردد. پس از استخراج کتیبه‌ها و معانی دقیق عبارات، آیات، احادیث یا حروف حک شده بر بخش‌های مختلف شمشیرهای هر دوره و ارائه طرح‌های خطی آنها (توسط نگارندگان)؛ نهایتاً نگارندگان گونه‌شناسی موضوعی دقیق کتیبه‌های حک



تصویر ۲. شمشیر دوره صفوی با نقوش گیاهی و کتیبه‌ای طلاکوب، موزه رضا عباسی، مأخذ: نگارندگان



تصویر ۱. شمشیر دوره صفوی با کتیبه‌های طلاکوب، موزه رضا عباسی مأخذ: نگارندگان

پارچه‌های صفوی و گورکانی؛ و مقاله فاطمه اکبری (۱۳۹۶) با عنوان «جلوه‌های رمزی اسم اعظم الله در صور توحیدی آثار هنر و معماری اسلامی» به بررسی کتیبه‌ها در حوزه‌های مختلف نگارگری، معماری، فرش و صنایع دستی پرداخته‌اند در حالیکه علی الرغم اهمیت شمشیرها در میان انواع رزم ابزارها در هیچ پژوهشی به کتیبه‌ها، انواع و یا دلایل وجودی آنان اشاره‌ای نشده است.

معصومه مرزبان (۱۳۹۰) در پایان‌نامه کارشناسی ارشد خود با عنوان «بررسی تطبیقی ویژگی‌های فنی و هنری جنگ‌افزارهای سرد ایران در دوره صفوی و قاجار» به راهنمایی دکتر صمد سامانیان در دانشگاه هنر تهران، ضمن معرفی برخی شمشیرها به متن کتیبه آن‌ها نیز اشاره نموده، اما هیچگونه طبقه‌بندی برای کتیبه‌ها ارائه ننموده است. محبوبه جلودار دزفولی (۱۳۹۴) در پایان‌نامه کارشناسی ارشد خود با عنوان «مطالعه و طبقه‌بندی جنگ‌افزارهای سرد دوره صفوی با تأکید بر نمونه‌های شاخص» به راهنمایی دکتر میترا شاطری در دانشگاه هنر اصفهان، به معرفی و طبقه‌بندی کتیبه‌های سلاح‌های سرد دوره صفوی پرداخته است. هانیه محرابی (۱۳۹۵) نیز در بخشی از پایان‌نامه کارشناسی ارشد خود با عنوان «پژوهشی بر نقوش و خطوط سلاح و ابزارآلات سرد نظامی در دوره صفویه (۱۵۰۲-۱۷۳۶ م.)» به راهنمایی دکتر صداقت جباری در دانشکده هنر دانشگاه سمنان، به معرفی نقوش کتیبه‌ای برخی از سلاح‌های سرد دوره صفوی به صورت سطحی پرداخته است. در این پژوهش، محقق دیدگاهی هنری و زیبایی‌شناسانه جهت استفاده از نقوش سلاح‌های سرد دوره صفویه در تزیینات پوشاک داشته است؛ این در حالی است که در پژوهش پیش رو، نگارندگان با محدود نمودن دامنه موضوعی و زمانی پژوهش، سعی در تعمق و طبقه‌بندی کتیبه‌های مذهبی و میزان تاثیرپذیری آن‌ها از باورهای دینی بر روی شمشیرهای دو دوره صفوی و قاجار را داشته‌اند.

مرور کوتاهی بر فلزکاری و سلاح‌سازی در ایران

به طور کلی هنر اسلحه‌سازی در ایران قدمت دیرینه‌ای دارد که به دوران پیش از تاریخ برمی‌گردد. تصاویر موجود در تنگ پیده، همیان، میرملاس و دوشه در کوه‌های بختیاری

شده را به تفکیک اجزاء مختلف شمشیرهای هر دوره ارائه نموده‌اند. شیوه تجزیه و تحلیل پس از تطبیق و تحلیل، کمی و کیفی است.

پیشینه تحقیق

در زمینه نقوش کتیبه‌ای سلاح‌های دوره اسلامی ایران تاکنون مطالعات جامعی صورت نگرفته است. منوچهر مشتاق خراسانی و آرون سینگ (۲۰۱۱) در مقاله‌ای با عنوان «An Analysis of Qur'anic Inscriptions on Arms and Armour of Safavid, Afsharid, Zand and Qajar Period Iranian» به بررسی موردی کتیبه‌های قرآنی تمامی انواع سلاح‌ها و جنگ‌افزارهای دوره صفوی تا پایان دوره قاجار به شکلی بسیار کلی پرداخته‌اند.

محققانی بسیاری در زمینه بررسی کتیبه‌های عرفانی و مذهبی بر دیگر آثار هنری به ویژه آثار معماری، فلزکاری (آثار فلزی مختلف به جز شمشیر) و منسوجات مقالاتی را منتشر نموده‌اند، در زمینه معماری: مقاله مهناز شایسته‌فر (۱۳۸۰) با عنوان «جایگاه قرآن، حدیث و ادعیه در کتیبه‌های اسلامی» و مقاله دیگر ایشان (۱۳۸۱) با عنوان «بررسی محتوایی کتیبه‌های مذهبی دوران تیموریان و صفویان»، مقاله سیدهاشم حسینی (۱۳۸۹) با عنوان «بررسی مضامین عرفانی کتیبه‌های مقبره شیخ صفی» و همچنین مقاله ستاره احسنت و محمد مهدی گودرزی سروش (۱۳۹۶) با عنوان «تجلی مفهوم تقدس در تلاقی خوشنویسی و کتیبه‌نگاری اسلامی»؛ مقاله اسراء صالحی، ابوالقاسم دادور و مهدی مکی‌نژاد با عنوان «کتیبه‌های ضریح شیر و شکر امام رضاع) از منظر مبانی اعتقادی شیعه»؛ در زمینه فلزکاری: مقاله محمد افروغ و علیرضا نوروزی‌طلب (۱۳۸۹) با عنوان «هویت اسلامی-ایرانی در فلزکاری عصر صفوی: با تأکید بر کتیبه‌های موجود بر آثار فلزی»، مقاله عبدالکریم عطارزاده و سیده مریم پورصالح امیری (۱۳۹۸) با عنوان «کاربردهای آیینی نقوش و کتیبه‌های ظروف و جام‌های جادویشکی با تأکید بر جام‌های دوران اسلامی ایران» و همچنین در زمینه منسوجات: مقاله مهناز شایسته‌فر (۱۳۸۴) با عنوان «کاربرد مفاهیم مذهبی در خط‌نگاره‌های قالی‌های صفوی» و مقاله مریم خلیل زاده مقدم و ابوالفضل صادق‌پور فیروزآباد با عنوان «بررسی تطبیقی نقوش



تصویر ۴. شمشیر طلاکاری و قلمزنی شده دوره قاجار، موزه نظامی کرمان، مأخذ: نگارندگان

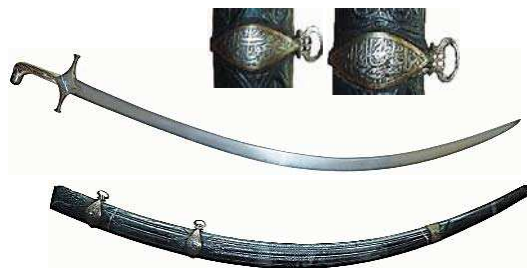

تصویر ۳. شمشیر دوره‌ی قاجار با کتیبه‌های قلمزنی شده، موزه نظامی بندر انزلی، مأخذ: نگارندگان

پس از آن تا قرن ۱۳ هـ. ق. (۱۹ م.) هرچند فراوان، ولی اغلب کیفیتی نازل دارند (آکساندر، ۱۳۸۷، ۷). در این زمان، صنعت فلزکاری در ایران به سوی ضعف و اضمحلال گرائیده است و صنعتگران کالاهای ارزان قیمت عامه‌پسند خود را برای اشخاص عادی تهیه کرده‌اند؛ زیرا این طبقه قادر به پرداخت بهای زیادی در برابر آثار نفیسی که برای ساخت آن‌ها صرف وقت زیاد و دقت و کوشش فراوان لازم است، نبودند (حسن، ۱۳۶۳، ۲۷۳). با وجود انحطاط و فقدان ذوق صنعتی در این دوره، همیشه آن استعداد و ذوق طبیعی در بین ایرانیان باقی مانده است. شاید بتوان مهم‌ترین عامل در جلوگیری از رکود کامل صنعت فولاد را، سنن مذهبی ایران به ویژه تعزیه به حساب آورد که شماری از سلاح‌ها از جمله شمشیر در آن نقش عمده دارد (آلن، ۱۳۸۱، ۱۵). یک قسم کارهای دستی روی فلزات، مربوط به اسلحه‌هایی بود که هنرمندان ایرانی روی تیغه، جلد و دسته‌ی شمشیر و خنجر و کارد، کارهای تزیینی می‌کردند. در این دوره، بیشتر از فلزات آهن، فولاد، طلا، نقره، مس و برنج استفاده می‌شد (بنجامین، ۱۳۶۹، ۲۴۰). فولاد از جمله فلزات موردعلاقه‌ی صنعتگران و هنرمندان دوره‌ی قاجار بوده است و در ساخت انواع وسایل روزمره و تزیینی به کار گرفته می‌شد. مهم‌ترین نوع این فلز، فولاد جوهردار است که فولاد آبدیده یا فولاد گوهردار هم نامیده می‌شد (مشتاق خراسانی، ۱۳۸۹، ۲۷۳). این نوع فولاد، نمونه‌ای بارز از اوج هنر فلزکاری در ایران است که ساختار آن دارای استحکام و پیچیدگی بسیار است و در زمان‌های مختلف برای ساخت تیغه‌ی انواع سلاح‌ها به کار برده می‌شد (کارآمد، ۱۳۸۷، ۳) (تصاویر ۳ و ۴).

در قرن ۱۳ هـ. ق. با افزایش واردات کالاهای ماشینی خارجی به ایران، صنعت فولادسازی به سوی ضعف و افول پیش رفت. با این وجود، همچنان ساخت انواع سلاح‌ها با کیفیتی بسیار نازل‌تر از گذشته ادامه پیدا کرد و سلاح‌های سرد گذشته در کنار سلاح‌های جدید (گرم) مورد استفاده بودند (قاسمی، ۱۳۶۹، ۸۰).

مذهب تشیع در دوره‌های صفوی و قاجار

و لرستان؛ غار هوتو و کمر بند در حوالی بهشهر مازندران متعلق به دوره‌ی پارینه‌سنگی، کهن‌ترین ابزارهای جنگی انسان‌های اولیه مثل خنجر، تیغه، تبر، پیکان و چکش را در ایران نشان می‌دهند (معطوفی، ۱۳۸۲، ج ۱، ۱۱). نخستین تکامل فناوری‌های نظامی ایران در لرستان، مارلیک، املش و تالش (عصر مفرغ) به وجود آمد که این مناطق به خصوص لرستان، اصلی‌ترین مراکز توسعه‌ی سلاح‌های تیغه‌دار (مانند خنجر و شمشیر)، سرنیزه‌ها و پیکان‌ها بودند (Moshtagh Khorasani, 2006, 15). سنت ساخت و استفاده از انواع مختلف سلاح‌ها، به ویژه شمشیر، در طول دوران تاریخی و اسلامی رواج داشته است که باتوجه به محدودیت مقاله، از بیان این مطلب که ارتباط خاصی با موضوع مقاله ندارد، اجتناب می‌شود.

در عهد صفویه بخش عمده‌ای از فلزکاری، تهیه‌ی سلاح و زره بود و شمشیرسازان صفوی در هنر قلمزنی مهارت ویژه‌ای داشتند (سیوری، ۱۳۷۲، ۱۴۹). ساخت شمشیرهای خمیده به جای شمشیرهای راست مغول، شهرت شمشیرسازان اصفهانی را به خارج از مرزهای کشور برد. غیر از تزییناتی که با طلا، برجسته‌کاری‌ها و کتیبه‌ها بر روی شمشیرها صورت می‌گرفت، گاهی نیز از تصاویر و نقوش بدیع جهت زینت استفاده می‌شد (کونل، ۱۳۸۴، ۲۱۱) [۱]. فلزکاران دوره‌ی صفوی، با الهام از دو اصل تشیع و ملی‌گرایی کار می‌کردند. به جز آیات قرآنی و اسامی دوازده امام و چهارده معصوم که در این دوره به علت نفوذ تشیع به شدت باب شد و کتابت آن‌ها بیشتر با خطوط نسخ و ثلث بود، سایر نوشتارهای این زمان را خوشنویسان روی آثار فلزی به خط نستعلیق همراه با نقش گل و برگ یا ترکیبات خطوط اسلیمی و هندسی می‌نوشتند (احسانی، ۱۳۹۰، ۱۷۹) (تصاویر ۱ و ۲). افروغ معتقد است: «در عهد صفوی نقاشان، خطاطان، فلزکاران و شاعران در خلق آثار هنری فلزی با یکدیگر مشارکت داشتند» (افروغ، ۱۳۹۲، ۸۲).

اسلحه و ادوات جنگی مربوط به قبل از قرن ۱۱ هـ. ق. (۱۷ م.) حائز ویژگی‌های هنری والا اما نادرند و محصولات

از: ۱. دسته، ۲. سردسته، ۳. ته شمشیر، ۴. بلچاق، ۵. میله اتصال، ۶. تیغه فولادی، ۷. بدنه، ۸. پهنا، ۹. لبه پشت، ۱۰. لبه رو، ۱۱. نیش، ۱۲. کتف، ۱۳. زیانه شمشیر، ۱۴. یلمان، ۱۵. محل ضربه زدن، ۱۶. جوهر تیغ، ۱۷. غلاف، ۱۸. زاج سفید، ۱۹. قبضه، ۲۰. ساغری، ۲۱. وربند، ۲۲. ته غلاف، ۲۳. بند شمشیر، ۲۴. شمشیرگردان، ۲۵. سیم‌دوزی، ۲۶. ریسمان‌بافی، ۲۷. تزئینات، ۲۸. ترنج، ۲۹. آهنک، ۳۰. ناو می‌شده است (تصویر ۵).

در میان انواع نقوشی که بر روی اجزاء مختلف شمشیرهای صفوی و قاجار نقش بسته است، نقوش کتیبه‌ای، جایگاه ویژه‌ای دارند. با بررسی و مذاقه بر روی کتیبه‌های حک شده بر شمشیرها، به نظر می‌رسد که آن‌ها را می‌توان به پنج گروه کتیبه‌های مذهبی، ادبی، تاریخ ساخت، نام صاحب شمشیر و نام سازنده (شمشیرساز) طبقه‌بندی نمود. در این میان، کتیبه‌های مذهبی نسبت به دیگر کتیبه‌ها کمیت بیشتری دارند.

انواع کتیبه‌های مذهبی شمشیرها

کتیبه‌های مذهبی یکی از گویاترین اسناد و منابع جهت بررسی تفکرات و گرایش‌های دینی و مذهبی هنرمندان، حامیان، سفارش‌دهندگان و صاحبان آثار در دوره‌ی اسلامی هستند. سطح سلاح‌ها و جنگ‌افزارهای ایران در دوره‌های صفوی و قاجار همواره بستری جهت جلوه‌نمایی و نگارش کتیبه‌های برگرفته از کتاب مقدس قرآن کریم، دعاها و اسماء مقدس خداوند بوده است. با بررسی این‌گونه کتیبه‌ها به منویات و ایمان قلبی سازندگان و حامیان‌شان می‌توان پی برد که در واقع مظه‌ری از تلفیق روح اسلامی با ذوق هنری صنعتگر ایرانی است.

عبارات مقدس مورد استفاده در تزیین سلاح‌ها و جنگ‌افزارهای اسلامی مثل عبارات قرآنی، به عنوان محافظان قدرتمند در قالب طلسم (تعویذ) یا به صورت ساده‌تر به عنوان تزیین بصری خوش‌یمن عمل می‌کنند. استفاده از آیات قرآنی به صورت کلامی یا همچون یک کتیبه، مطمئناً جهت استناد به حفاظت الهی و برای اطمینان از ورود نهایی به بهشت استفاده می‌شوند (Larocca, 33, 1996). جنبه‌ی تعویذی کتیبه‌های مذهبی، گویای قدرت و ارزش معنوی آن‌ها هستند.

کتیبه‌های روی شمشیرهای دوره‌های صفوی و قاجار که دربردارنده‌ی مضامین و مفاهیم مذهبی می‌باشند شامل کتیبه‌های قرآنی (آیات قرآنی)، اسماء‌الحسنی، ادعیه و تعویذ، استعانت از پیامبران و معصومین، حدیث جوانمردی و بدوح هستند که اغلب با خطوط نسخ، ثلث و نستعلیق به نگارش درآمده‌اند (نمودار ۱). برای اجرای این نقوش از فنون مختلفی چون طلاکوبی، قلمزنی و حکاکی استفاده شده است.

الف) کتیبه‌های قرآنی

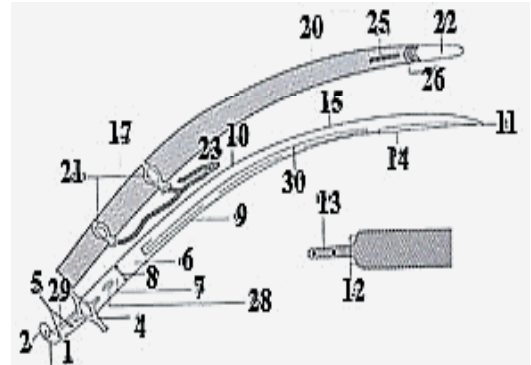

تصویر ۵. اجزاء مختلف شمشیر بر روی طرح یک شمشیر کلاسیک ایرانی، مأخذ: Moshtagh Khorasani, 2006, 145.

نخستین کسی که از خاندان صفوی به مذهب شیعه گروید، خواجه علی بود که طرفداران خود را به قبول آئین تشیع دعوت کرد، اما در زمان سلطنت شاه اسماعیل بود که مذهب شیعه، مذهب رسمی مملکت اعلام گردید (تاجبخش، ۱۳۷۳، ۵۹ و ۱۳). در پی اقتدار صفویه که مذهب شیعه سراسر ایران را فرا گرفت، تعظیم شعائر و تجلیل مراسم تشیع به اوج خود رسید. قاجاریان نیز که سیاست مذهبی صفویه را پیروی می‌کردند، در تعظیم مراسم شیعه کوشیدند (افتخارزاده، ۱۳۷۷، ۱۶۸ و ۱۶۷). آغا محمدخان قاجار، هنگام تاج‌گذاری، شمشیر شاهانه‌ای را که وقف مقبره‌ی مؤسس سلسله‌ی صفوی بود، به کمر بست؛ و ضمن این کار، عهد کرد که آن سلاح مقدس را در دفاع و حمایت از مذهب شیعه به کار برد. این امر به طور تلویحی به مفهوم تجدید و اعلام مذهب شیعه توسط سلسله‌ی جدید بود (حقیقت، ۱۳۹۰، ۵۵۹). با توجه به رسوخ کامل عقاید مذهبی در ذهن اکثریت مردم، باید جامعه‌ی ایران عصر قاجاریه را یک جامعه‌ی مذهبی خواند (قدیانی، ۱۳۸۱، ۲۵۳). در دو دوره‌ی مورد بحث، جلوه‌های مذهب تشیع را در آثار مختلف صنعتی و هنری از جمله اشیاء فلزی، سفالین، کاشی‌ها، نگاره‌ها و حتی منسوجات (پوشاک، فرش و قالیچه‌ها) می‌توان مشاهده نمود؛ این تأثیرگذاری در زمینه‌ی کتیبه‌نگاری داده‌های مذکور نمایان‌تر است.

طبقه‌بندی نقوش کتیبه‌ای شمشیرهای دوره‌های صفوی و قاجار

شمشیر، سلاح رزمی کارآمدی است که در تاریخ ایران همواره نقش مهمی در جنگ‌ها و مراسم رسمی ایفا نموده است. اجزاء یک شمشیر کلاسیک ایرانی عبارتند

کتیبه‌های مذهبی شمشیرهای دوره‌های صفوی و قاجار

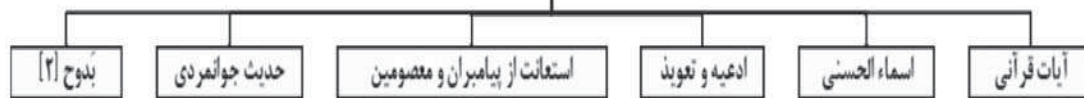

نمودار ۱. انواع کتیبه‌های مذهبی شمشیرهای صفوی و قاجار، مأخذ: نگارندگان

صفوی نیز استفاده می‌شد. این آیه بیانگر دستیابی به پیروزی و موفقیت در سایه‌ی لطف خداست. سوره فتح، طولانی‌ترین سوره کتابت شده بر روی تیغه‌ی دو نمونه از شمشیرهای صفوی است.

از آیه ۱۳ سوره صف، بسم الله الرحمن الرحیم و آیه الکرسی در تزیین قسمت‌های مختلف شمشیرهای قاجار از جمله تیغه، آهنک، بلچاق و وربند آن‌ها استفاده شده است و جزء کتیبه‌های قرآنی مشترک کتابت شده بر شمشیرهای هر دو دوره هستند.

آیات سوره شریفه إخلاص (توحید) نیز بر تیغه‌ی شمشیرهای قاجاری نگاشته شده است: «قُلْ هُوَ اللَّهُ أَحَدٌ...» (بگو او خدای یکتاست...) که بر یگانگی و پرستش خداوند تأکید می‌کند. از آنجاییکه در بیان فضیلت این سوره آمده که خواندن آن در شش جهت، سبب حفاظت انسان از خطرات و ایمن شدن از حوادث می‌شود و توحید، مرز میان ایمان و کفر است و ورود به قلعه ایمان بدون اقرار به توحید ممکن نیست (همو، ۱۳۷۵، ج ۵، ۶۳۸ و ۶۳۷) لذا استفاده از آیات این سوره بر روی شمشیرها توجیه‌پذیر است.

کتیبه‌ی قرآنی دیگر بر شمشیرهای دوره‌ی قاجار، آیه ۶۴ سوره شریفه یوسف «فَاللَّهُ خَبِيرٌ حَافِظًا وَ هُوَ أَرْحَمُ الرَّاحِمِينَ» (که خدا بهترین نگهبان و او مهربان‌ترین مهربان است) می‌باشد. در بیان مفاهیم این آیه آمده که بر عوامل ظاهری و مادی هر چند فراوان تکیه نکنیم، تنها بر خدا توکل کنیم. با توجه به رحمت بی‌نظیر الهی و با توکل به خداوند، به استقبال حوادث زندگی برویم و سرچشمه‌ی حفاظت، رحمت است (همو، ۱۳۸۳، ج ۶، ۱۱۸). تأکید این آیه بر والاترین منبع قدرت محافظتی یعنی خداوند، دلیل استفاده از این آیه‌ی شریفه قرآنی روی شمشیرها را نمایان می‌سازد.

بخشی از آیه ۲۶ سوره آل عمران «إِنِّكَ عَلَىٰ كُلِّ شَيْءٍ قَدِيرٌ» روی تیغه شمشیر قاجاری به شیوه حکاکی نگاشته شده است. این بخش از آیه، به قدرت بی‌منتهای خداوند و توانایی او بر هر کاری اشاره دارد. آیات ۱۱۱ و ۱۱۲ همین سوره «لَنْ يَضُرَّكُمْ إِلَّا أَدْنَىٰ... يَقْتُلُونَ الْأَنْبِيَاءَ بِغَيْرِ حَقِّ ذَلِكَ عَصَا وَ كَانُوا يَعْتَدُونَ» (جز آزاری اندک هرگز به

بهره‌گیری از کتیبه‌های قرآنی در تزیین شمشیرها شامل آیاتی کامل یا بخش‌هایی از یک یا چند آیه قرآنی هستند؛ یکی از پرکاربردترین آیات، آیه ۱۳ سوره شریفه صف «نَصْرٌ مِّنَ اللَّهِ وَ فَتْحٌ قَرِيبٌ وَ بَشِيرٌ لِّلْمُؤْمِنِينَ» (نصرت و یاری خدا و فتح نزدیک و بشارت رحمت به اهل ایمان است) است که مضمونی مذهبی دارد و ارتباط مستقیم با طلب فتح و ظفر و جلب نیروهای الهی برای پیروزی در نبرد داشته است (شاطری، ۱۳۹۵، ۱۶۷)؛ این آیه جزء پرکاربردترین کتیبه‌های تزیینی مذهبی بر سلاح‌ها و جنگ‌افزارهای دوران اسلامی و به ویژه بر روی بلچاق شمشیرهای صفوی به شمار می‌آید. اغلب بر روی بلچاق‌هایی که یک طرف آن آیه ۱۳ سوره شریفه صف نوشته شده، بر طرف دیگر آن نیز «بِسْمِ اللَّهِ الرَّحْمَنِ الرَّحِيمِ» (به نام خداوند بخشنده مهربان) به نگارش درآمده است.

بسم الله الرحمن الرحیم آیه‌ی سرآغاز کتاب مقدس الهی است و به زبان آوردن آن در شروع هر کاری سفارش شده است. «بِسْمِ اللَّهِ» رمز عشق به خدا، توکل به او و گام اول بندگی و عبودیت است (قرائتی، ۱۳۷۵، ج ۱، ۱۶-۱۲).

از آیات ۲۵۷-۲۵۵ سوره‌ی بقره (آیه الکرسی) یا بخش‌هایی از آن به صورت «بِسْمِ اللَّهِ الرَّحْمَنِ الرَّحِيمِ، اللَّهُ لَا إِلَهَ إِلَّا هُوَ الْحَيُّ الْقَيُّومُ... هُمْ فِيهَا خَالِدُونَ» و به معنی (خداست که معبودی جز او نیست؛ زنده و برپا دارنده است... خود در آن جاودانند) در تزیین بلچاق و وربند شمشیرهای صفوی آمده است.

به مناسبت وجود کلمه‌ی کرسی در آیه، رسول اکرم (ص) نام آن را آیه الکرسی گذاشت. در این آیه، شانزده مرتبه نام خداوند و صفات او مطرح شده است؛ به همین سبب آیه الکرسی را شعار و پیام توحید دانسته‌اند. آیه الکرسی به مردم می‌فهماند که خداوند نه تنها مالک عالم و عالم به تمام مملوک‌های خود است، بلکه سراسر کاخ هستی با همه‌ی محتویاتش تحت سلطه و قدرت اوست (همان، ۵۱۲ و ۵۰۴).

از سوره شریفه فتح به صورت کامل و یا از آیه اول آن «إِنَّا فَتَحْنَا لَكَ فَتْحًا مُّبِينًا» (ما تو را پیروزی بخشیدیم، چه پیروزی درخشانی) در تزیین بلچاق و تیغه‌ی شمشیرهای



تعبیرات عرفانی» به طبقه‌بندی اسماء خداوند به اسماء ذات، اسماء صفات و اسماء افعال اشاره کرده است. گرچه همه‌ی آن‌ها اسماء ذاتند، ولكن به اعتبار ظهور ذات در آن‌ها، به نام اسماء ذات می‌نامند و به اعتبار ظهور صفات در آن‌ها اسماء صفات و به اعتبار ظهور افعال، اسماء افعال می‌نامند (سجادی، ۱۳۸۳، ۹۴).

از جمله‌ی این نام‌های مبارک می‌توان به موارد ذیل اشاره کرد: «یا کریم»، «یا حنان»، «یا منان»، «یا قاضی الحاجات»، «یا کافی المهمات»، «یا جامع الدعوات»، «یا رحمن»، «یا محمود»، «یا الله»، «یا غفران»، «رتوف»، «یا دیان»، «صمد»، «وتر»، «فرد»، «سرمد»، «یا سبحان»، «یا سلطان»، «یا برهان»، «یا مجیب الدعوات»، «یا رافع الدرجات»، «یا ولی الحسنات»، «العلیم»، «الملک»، «الرحیم»، «الجبّار» که با توجه به کوتاهی اسامی، بیشتر روی سطح کوچک کلاهک، در موارد کمی بر بلچاق و وربند و در موارد نادر بر تیغ‌های شمشیرها به نگارش درآمده‌اند (جدول‌های ۳ و ۴). اسامی خداوند معمولاً همراه با حرف ندا «یا» و یا بدون آن نوشته شده‌اند. تنوع اسامی خداوند بر روی اجزاء شمشیرهای دوره‌ی قاجار بیشتر است.

ج) کتیبه‌های دعایی و تعویذی

دعا یکی از بهترین شیوه‌ها برای طلب یمن و برکت و استمداد از نیروی مافوق کلیه‌ی نیروهای مادی و فناپذیر در هر شرایطی (اعم از آسایش یا گرفتاری) است. تعویذ، به معنای دفع ارواح خبیثه، شیطان و جن با دعاست (اکبری، ۱۳۸۶، ۱۳۹). هنرمندان مسلمان دعاها و عبارتهای تعویذی را جهت جذب نیروهای مثبت الهی و قدسی و دفع نیروهای شرّ و شیطانی؛ و همچنین به عنوان عنصر نیروبخش روی سلاح‌های مختلف نگاشته‌اند تا بدین وسیله سلامت شخص حمل‌کننده‌ی سلاح به نوعی تضمین شود. در نگارش کتیبه‌ها بر روی شمشیرهای دوره‌های صفوی و قاجار به ویژه بر بلچاق و وربندها از بخش‌هایی از دعای نادعلی به صورت «ناد علیاً مظهر العجائب تجده عوناً لک فی النوائب لی، أدعوک کل هم و عمّ سینجلی، بولایتک یا علی یا علی یا علی، یا قاهر العدوّ یا والی الولی یا مظهر العجائب یا مرتضی علی» (علی را بخوان که مظهر کمالات و صفات عجیبه است؛ تا یاری کننده‌ی تو در تمام سختی‌ها باشد، برای رفع و دفع هر ناراحتی، خدایا تو را می‌خوانم تا مشکل حل و مسائل روشن شود، قسم به ولایت تو ای علی ای علی ای علی) (ghoranian.info) استفاده بسیاری شده است.

هنرمندان کتیبه‌نگار مسلمان با نگارش این دعا خطاب به حضرت علی (ع) بر روی اشیاء و آثار هنری مختلف (به طور مثال بر پارچه‌های ضریح اماکن مقدس، بازوبندها، سلاح‌ها و...)، ارادت و ایمان قلبی خود و صاحب اثر را نسبت به آن حضرت اعلام می‌داشتند. ابراز ارادت به

شما زیانی نخواهند... پیامبران را به ناحق می‌کشتند و این [عقوبت] به سزای آن بود که نافرمانی کردند و از اندازه درمی‌گذرانیدند) بر شمشیر دیگری از این دوره طلاکوبی شده است.

بر تیغ‌های شمشیری منسوب به دوره‌ی قاجار در مجموعه‌ی کاراوانا، آیه ۲۵ سوره شریفه حدید «لقد أرسلنا رُسُلنا بالبینات... إنّ الله قوی عزیز» (به راستی ما پیامبران خود را با دلایل آشکار روانه کردیم... خدا نیرومند شکست ناپذیر است) طلاکوبی شده است. این آیه اشاره بر آن دارد که منشأ هر چیزی نزد خداوند است. در بیان خواص و ثواب این سوره آمده است که اگر کسی این سوره را نوشته همراه خود در جنگ نگاه دارد، تیر و شمشیر به او اصابت نکند و در کارزار قوی‌دل باشد و اگر در بدنش فرو رفته بر آن بخواند، بدون درد بیرون آید (بروجردی، ۱۳۶۶، ۵۳ و ۵۲). روی تیغه شمشیری متعلق به دوره‌ی قاجار، در داخل قابی مدور در مرکز، بخشی از آیه‌ی ۵۶ سوره شریفه هود «تَوَكَّلْ عَلَى اللَّهِ» (بر پروردگار توکل کردم) آمده است.

بر دو روی وربند متعلق به شمشیر قاجاری، سوره‌ی نصر «بِسْمِ اللَّهِ الرَّحْمَنِ الرَّحِيمِ، إِذَا جَاءَ نَصْرُ اللَّهِ وَالْفَتْحُ...، إِنَّهُ كَانَ تَوَّابًا» (به نام خداوند بخشنده مهربان، هنگامیکه یاری خدا و پیروزی فرا رسد... همانا او همواره توبه‌پذیر است). قلمزنی شده است؛ آیات این سوره به فتح و پیروزی مسلمانان در ایمان به خداوند متعال و دعوت به ثنای او اشاره دارند (جدول‌های ۱ و ۲).













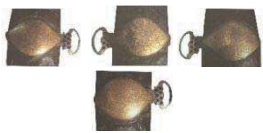





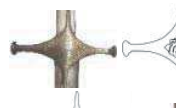

در نهایت، می‌توان چنین ادعان داشت که بهره‌گیری از آیات قرآنی (کلام خداوند) در تزیین شمشیرهای هر دو دوره‌ی صفوی و قاجار، با جنبه‌ی محافظتی و قداست نهفته در آیات قرآنی مرتبط بوده است. کتیبه‌های قرآنی شمشیرها با تعالیمی چون آموزش، نوید پیروزی و همراهی خداوند یکتا در همه‌ی موقعیت‌ها، نوعی قوت قلب در دل مؤمنین ایجاد می‌کنند. با توجه به اهمیت کتیبه‌های مذهبی در بازگویی ویژگی‌های فرهنگی و مذهبی جوامع در هر برهه‌ی زمانی، انتخاب اینگونه کتیبه‌ها بر شمشیرهای صفوی و قاجار را می‌توان متأثر از افکار و گرایش‌های مذهبی سازندگان و صاحبان شمشیرها در سراسر مناطق تحت لوای این حکومت‌ها دانست.

ب) اسماء الحسنی

گروه دیگر از کتیبه‌هایی که در تزیین شمشیرهای دوره‌های صفوی و قاجار به کار رفته‌اند، نام‌ها و به عبارتی صفات نیک خداوند هستند. زمزمه‌ی اسماء جلاله‌ی الله در هر زمان و مکانی، فرد مسلمان را به سوی حمد و ثنای خداوند و مددجویی از او سوق می‌دهند.

برای خداوند نام‌هایی که شایسته‌ی ذات او هستند، وجود دارد. سجادی در کتاب خود «فرهنگ اصطلاحات و

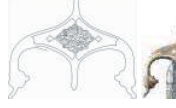





جدول ۱. کتیبه‌های قرآنی بر روی اجزاء مختلف شمشیر در دوره‌ی صفوی، مأخذ: نگارندگان

شماره	شمشیر دوره صفوی	اجزاء دارای کتیبه‌ی قرآنی شمشیر	کتیبه قرآنی	خط	فن	مأخذ تصویر
۱		<div style="display: flex; justify-content: space-around;"> <div style="text-align: center;">  <p>بِسْمِ اللَّهِ الرَّحْمَنِ الرَّحِيمِ لَا إِلَهَ إِلَّا هُوَ الْحَيُّ الْقَيُّومُ لَا تَأْخُذُهُ سِنَةٌ وَلَا نَوْمٌ..... أُولَئِكَ أَصْحَابُ النَّارِ هُمْ فِيهَا خَالِدُونَ</p> </div> <div style="text-align: center;">  </div> </div>	ثلث	طلاکوبی	Moshtagh Khorasani, 2006: 460	
۲		<div style="display: flex; justify-content: space-around;"> <div style="text-align: center;">  </div> <div style="text-align: center;">  </div> </div>	من ذَا الَّذِي يَشْفَعُ عِنْدَهُ إِلَّا بِإِذْنِهِ يَعْلَمُ مَا بَيْنَ يَدَيْهِ مِنْ عِلْمِهِ إِلَّا بِمَا شَاءَ وَسِعَ كُرْسِيُّهُ	نسخ	قلمزنی	آرشیو کاخ موزه گلستان (۱۳۹۵)
۳		<div style="display: flex; justify-content: space-around;"> <div style="text-align: center;">  </div> <div style="text-align: center;">  </div> </div>	نَصْرٌ مِنَ اللَّهِ وَ فَتْحٌ قَرِيبٌ	نسخ	طلاکوبی	موزه نظامی عفیف آباد (نگارندگان)
۴		<div style="display: flex; justify-content: space-around;"> <div style="text-align: center;">  </div> <div style="text-align: center;">  </div> </div>	نَصْرٌ مِنَ اللَّهِ وَ فَتْحٌ قَرِيبٌ	نستعلیق	قلمزنی	آرشیو کاخ موزه گلستان (۱۳۹۵)
۵		<div style="display: flex; justify-content: space-around;"> <div style="text-align: center;">  </div> <div style="text-align: center;">  </div> <div style="text-align: center;">  </div> <div style="text-align: center;">  </div> </div>	نَصْرٌ مِنَ اللَّهِ وَ فَتْحٌ قَرِيبٌ بِسْمِ اللَّهِ الرَّحْمَنِ الرَّحِيمِ	نستعلیق	طلاکوبی	Moshtagh Khorasani, 2006: 464
۶		<div style="display: flex; justify-content: space-around;"> <div style="text-align: center;">  </div> <div style="text-align: center;">  </div> <div style="text-align: center;">  </div> <div style="text-align: center;">  </div> </div>	بِسْمِ اللَّهِ الرَّحْمَنِ الرَّحِيمِ نَصْرٌ مِنَ اللَّهِ وَ فَتْحٌ قَرِيبٌ	نستعلیق	طلاکوبی	armsandantiques.com (07/23/2019)

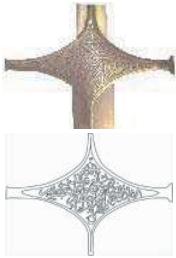
qm.org .qa (2019) (07/23)	قلمزنی	نستعلیق	نَصْرٌ مِنْ اللَّهِ وَ فَتْحٌ قَرِيبٌ		بلیاق	عدم ارائه تصویر کامل شمشیر در سایت موزه	۷
bonhams .com (2019) (2/4/)	طلاکوبی	نستعلیق	نَصْرٌ مِنْ اللَّهِ وَ فَتْحٌ قَرِيبٌ		تیغه		۸
Moshtagh Khorasani, 2006: 478 & 479	طلاکوبی	ثلث	بِسْمِ اللَّهِ الرَّحْمَنِ الرَّحِيمِ إِنَّا فَتَحْنَا لَكَ فَتْحًا مُبِينًا		بلیاق		۹
vam.ac.uk (2019) (26/2/)	طلاکوبی	ثلث	بِسْمِ اللَّهِ الرَّحْمَنِ الرَّحِيمِ إِنَّا فَتَحْنَا لَكَ فَتْحًا مُبِينًا... أَجْرًا عَظِيمًا		تیغه		۱۰
موزه رضا عباسی (نگارندگان)	طلاکوبی	ثلث	إِنَّا فَتَحْنَا لَكَ فَتْحًا مُبِينًا... أَجْرًا عَظِيمًا		تیغه		۱۱
bonhams .com (2019) (2/4/)	طلاکوبی	ثلث	إِنَّا فَتَحْنَا لَكَ فَتْحًا مُبِينًا		بلیاق		۱۲
liveauction eers.com (2019) (07/23/)	طلاکوبی	ثلث	إِنَّا فَتَحْنَا لَكَ فَتْحًا مُبِينًا نَصْرٌ مِنْ اللَّهِ وَ فَتْحٌ قَرِيبٌ وَ بَشِيرٌ الْمُؤْمِنِينَ				۱۳
موزه نظامی کرمان (نگارندگان)	قلمزنی	نستعلیق	بِسْمِ اللَّهِ الرَّحْمَنِ الرَّحِيمِ		بلیاق		۱۴
شاهکارهای هنر ایران در مجموعه‌های لهستان، ۲۵۶	طلاکوبی	نستعلیق	بِسْمِ اللَّهِ الرَّحْمَنِ الرَّحِيمِ		بلیاق		۱۵

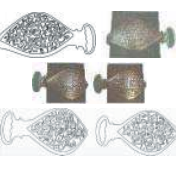
جدول ۲. کتیبه‌های قرآنی بر روی اجزاء مختلف شمشیر در دوره‌ی قاجار، مأخذ: همان.

شماره	شمشیر دوره قاجار	اجزاء دارای کتیبه‌ی قرآنی شمشیر	کتیبه قرآنی	خط	فن	مأخذ تصویر
۱		تیغه	قُلْ هُوَ اللَّهُ أَحَدٌ... كُفُّوا أَعْدَاءَ نُصْرٍ مِنَ اللَّهِ وَفَتْحٌ قَرِيبٌ وَبَشِّرِ الْمُؤْمِنِينَ فَإِنَّهُ خَيْرٌ حَافِظًا وَهُوَ أَرْحَمُ الرَّاحِمِينَ	نسخ	طلاکوبی	hermitage museum.org (۲/۱۸/۲۰۱۶)
۲		تیغه	إِنَّا فَتَحْنَا لَكَ فَتْحًا مُّبِينًا قُلْ هُوَ اللَّهُ أَحَدٌ... كُفُّوا أَعْدَاءَ إِنَّكَ عَلَىٰ كُلِّ شَيْءٍ قَدِيرٌ	نسخ ثلث	قلمزنی حکاکی	۱. موزه ملی ایران (نگارندگان)
۳		تیغه	لَقَدْ أَرْسَلْنَا رُسُلَنَا بِالْبَيِّنَاتِ وَأَنْزَلْنَا مَعَهُمُ الْكِتَابَ وَالْمِيزَانَ... إِنَّ اللَّهَ قَوِيٌّ عَزِيزٌ	نسخ	طلاکوبی	caravana collection.com (۹/۲۶/۲۰۱۶)
		بلچاق	نُصْرٌ مِنَ اللَّهِ وَفَتْحٌ قَرِيبٌ وَبَشِّرِ الْمُؤْمِنِينَ	نستعلیق	قلمزنی	
۴		تیغه	تَوَكَّلْتُ عَلَى اللَّهِ	ثلث	طلاکوبی	Moshtagh Khorasani, ۲۰۱۳: ۱۱ & ۳۳
		آهنک	نُصْرٌ مِنَ اللَّهِ وَفَتْحٌ قَرِيبٌ	نسخ		
۵		بلچاق	فَإِنَّهُ خَيْرٌ حَافِظًا وَ هُوَ أَرْحَمُ الرَّاحِمِينَ بِسْمِ اللَّهِ الرَّحْمَنِ الرَّحِيمِ	نسخ	قلمزنی	oriental-arms.com (۵/۱۶/۲۰۱۶)
۶		بلچاق	نُصْرٌ مِنَ اللَّهِ وَفَتْحٌ قَرِيبٌ بِسْمِ اللَّهِ الرَّحْمَنِ الرَّحِيمِ	نسخ	قلمزنی	oriental-arms.com (۵/۱۶/۲۰۱۶)
۷		بلچاق	نُصْرٌ مِنَ اللَّهِ وَفَتْحٌ قَرِيبٌ بِسْمِ اللَّهِ الرَّحْمَنِ الرَّحِيمِ	نسخ	قلمزنی	oriental-arm s.com (۵/۱۶/۲۰۱۶)
۸		بلچاق	بِسْمِ اللَّهِ الرَّحْمَنِ الرَّحِيمِ	نستعلیق	قلمزنی	موزه نظامی بندر انزلی (نگارندگان)
۹		بلچاق	بِسْمِ اللَّهِ الرَّحْمَنِ الرَّحِيمِ	نسخ	قلمزنی	موزه نظامی کرمان (نگارندگان)

Moshstgh Khorasani. ۲۰۰۶: ۵۳۱	قلمزنی	نسخ	الَّذِي يَشْفَعُ عِنْدَهُ إِلَّا بِإِذْنِهِ يَعْلَمُ مَا بَيْنَ أَيْدِيهِمْ وَمَا خَلْفَهُمْ وَ لَا يُحِيطُونَ بِشَيْءٍ مِّنْ عِلْمِهِ		ابواب		۱۰
			وَسِعَ كُرْسِيُّهُ السَّمَاوَاتِ وَالْأَرْضَ وَلَا يَئُودُهُ حِفْظُهُمَا وَهُوَ الْعَلِيُّ الْعَظِيمُ بِسْمِ اللَّهِ الرَّحْمَنِ الرَّحِيمِ، إِذَا جَاءَ نَصْرُ اللَّهِ وَالْفَتْحُ..... إِنَّهُ كَانَ تَوَّابًا		ورید		
rct.uk (۸/۳/۲۰۱۹)	طلاکوبی	نسخ نستعلیق	نَصْرٌ مِنَ اللَّهِ وَفَتْحٌ قَرِيبٌ وَ بَشْرُ الْمُؤْمِنِينَ إِنَّا فَتَحْنَا لَكَ فَتْحًا مُّبِينًا.... صِرَاطًا مُسْتَقِيمًا لَنْ يَضُرَّكُمْ إِلَّا أَذَى وَ إِنْ..... وَكَانُوا يَعْتَدُونَ		چاقه		۱۱
liveauctioneers .com (۰۷/۲۳/۲۰۱۹)	طلاکوبی	نستعلیق	نَصْرٌ مِنَ اللَّهِ وَفَتْحٌ قَرِيبٌ		چاقه		۱۲











از عبارات و ادعیه‌ای که خاص شیعیان بوده مانند دعای نادعلی، می‌تواند برتابنده رسالت پیام‌رسانی شیعیان صفوی به اهل تسنن بوده باشد و تبلیغات مذهبی در قالب سلاح‌های سرد که جزء هدایای ردوبدل شده بین شاهان دو دولت بوده، به گونه‌ای غیرمستقیم حقانیت مذهب تشیع را می‌رسانده است (محرابی، ۱۳۹۵، ۳۵۷).

این دعا بر روی گروهی از پارچه‌های کتیبه‌دار اسلامی (جامه‌ی فتح) هم نوشته شده است که بنابر شواهد موجود نوع کاربردشان، جنبه‌ی حرز، دعا و تعویذ دارند. از اینگونه جامه‌ها مربوط به دوره‌های صفوی و قاجار نمونه‌های مختلفی به دست آمده است که معمولاً در هنگام گرفتاری و

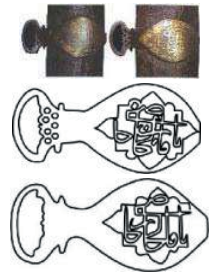
امیرالمؤمنین (ع) و مددجویی از آن حضرت در مواجهه با خطرات، یکی از جلوه‌های علاقه به اهل بیت (ع) در میان مسلمانان است. «در روایات، یاد علی (ع) عبادت به شمار آمده است و هیچ منافاتی با توحید ندارد. هرچند وهابیان، صدا زدن غیر خدا را در دعا شرک می‌پندارند، ولی در فرهنگ شیعی، توحید محض، توجه به ابواب فیض الهی است و نام مقدس ائمه از جمله این ابواب است» (محدثی، ۱۳۸۶، ۶۱۳).

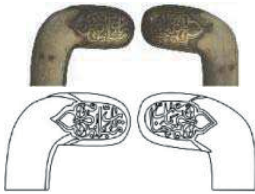
دیدگاه شیعی شاهان صفوی را با رویکرد تسنن دولت عثمانی می‌توان قیاس نمود و از آنجا که مصحف شریف قرآن در میان این دو گروه وجه اشتراک بوده، استفاده

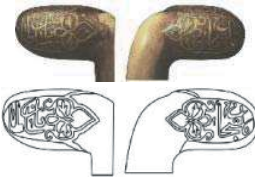







جدول ۳. کتیبه‌های اسماء الحسنی بر روی اجزاء مختلف شمشیر در دوره صفوی، مأخذ: همان.

ردیف	شمشیر دوره صفوی	اجزاء شمشیر دارای اسماء الحسنی	اسماء خداوند	خط	فن	مأخذ تصویر
۱			یا حَنَّان یا مَنَّان	نسخ	طلاکوبی	Moshtagh Khorasani, 2006: 460
۲			یا حَنَّان	نسخ	طلاکوبی	Moshtagh ,Khorasani 464 :2006
			یا قاضی یا الحاجات	ثلث		
۳			یا حَنَّان یا مَنَّان	نسخ	طلاکوبی	Moshtagh ,Khorasani 466 :2006
۴			یا سبحان یا سلطان	نسخ	قلمزنی	Moshtagh ,Khorasani 469 :2006
۵			یا قاضی یا الحاجات	ثلث	قلمزنی	Moshtagh ,Khorasani 471 :2006





(جدول‌های ۱۳ و ۱۴). مجلسی در فواید این ذکر آورده: «درمان بیماری و سوسه‌ی شیطانی، از طریق توجه داشتن به ضد اوست و ذکر خدا و بودن در یاد اوست که با هرگونه فکر ابلیسی و دسائس شیطانی ضدیت و تناقض دارد و پناه بردن به او و بریدن از تمام نیروها و قدرت‌ها، انسان را در این راه موفق می‌گرداند و همین است معنای اَعُوذُ بِاللَّهِ مِنْ

بیماری از آن استفاده می‌شد و یا هنگام کارزار آن را در زیر زره بر تن می‌کردند (روح‌فر، ۱۳۸۰، ۳۵ و ۳۴). عبارت دعایی «ماشاءالله، لاحول و لا قوة الا بالله العلی العظیم» (آنچه خدا خواسته، هیچ حرکت و استطاعتی جز به مشیت خداوند بزرگ نیست، بخشنده است) بر تیغه شمشیری متعلق به دوره قاجار نوشته شده است

جدول ۴. کتیبه‌های اسماء الحسنی بر روی اجزاء مختلف شمشیر در دوره‌ی قاجار، مأخذ: همان.

ردیف	شمشیر دوره قاجار	اجزاء شمشیر دارای اسماء الحسنی	اسماء خداوند	خط	فن	مأخذ تصویر
۱		بلچاق	یا کریم یا رحمن	نسخ	طلاکوبی	christies.com (۱۱/۵/۲۰۱۶)
		وربند				
۲		وربند	یا مجیب الدعوات یا رافع الدرجات یا ولی الحسنات	ثلث	طلاکوبی	Moshtagh .Khorasani ۵۳۳، ۲۰۰۶
		آهنک	یا مئان، یا حتان یا دیان، یا برهان یا سلطان	نسخ	قلمزنی	
۳		کلاهک	یا مئان	نسخ	طلاکوبی	موزه نظامی عفیف آباد (نگارندگان)
۴		کلاهک	یا مئان	نسخ	قلمزنی	موزه نظامی بندر انزلی (نگارندگان)
۵		کلاهک	یا حتان	نسخ	قلمزنی	-oriental arms.com (۵/۱۶/۲۰۱۶)
۶		کلاهک	یا عون الصالحین یا رثوف الرحیم یا الله /یا الرحمن یا الرحیم /یا رب یا خیر الناصرین یا العالمین	ثلث	قلمزنی	Moshtagh .Khorasani ۵۳۱ : ۲۰۰۶
۷		تیغه	یا قاضی یا الحاجات	ثلث	قلمزنی	christies.com (۱۱/۵/۲۰۱۶)
۸		قیضه	العلیم /الملک الرحیم الله /الجبار الرحمن	نسخ	طلاکوبی	middleeaster nantiqes.biz (۸/۳/۲۰۱۹)

جدول ۵. کتیبه‌های دعایی و تعویذی بر روی اجزاء مختلف شمشیر در دوره‌ی صفوی، مأخذ: همان.

ردیف	شمشیر دوره صفوی	اجزاء شمشیر دارای کتیبه دعایی و تعویذ	کتیبه دعایی و تعویذ	خط	فن	مأخذ تصویر
۱		<p>نَیچاق</p> <p>وربند</p>	<p>یا قَاهِرَ الْعَدُوِّ یا وَالی الْوَلِیِّ یا مُظْهَرِ الْعَجَائِبِ یا مَرِیضِی عَلِیِّ</p> <p>نادِ عَلِیًّا مُظْهَرٍ الْعَجَائِبِ، کُلُّ هُمْ وَّ عَمَّ سَیْنَجَلِیِّ</p>	ثلث	قلمزنی	Moshtagh ,Khorasani 466 :2006
۲		وربند	تَجِدُهُ عَوْنًا لَكَ فِی النَّوَابِیِّ	نسخ	طلاکوبی	موزه نظامی عقیف آباد (نگارندگان)
۳		<p>نَیچاق</p> <p>وربند</p>	<p>یا قَاهِرَ الْعَدُوِّ یا وَالی الْوَلِیِّ یا مُظْهَرِ الْعَجَائِبِ یا مَرِیضِی عَلِیِّ</p> <p>نادِ عَلِیًّا مُظْهَرٍ الْعَجَائِبِ تَجِدُهُ عَوْنًا لَكَ فِی النَّوَابِیِّ لِیْ؛ أَدْعُوكُ کُلُّ هُمْ وَّ عَمَّ سَیْنَجَلِیِّ، بِوَلَايَتِكَ یا عَلِیِّ یا عَلِیِّ یا عَلِیِّ</p>	ثلث	قلمزنی	Moshtagh ,Khorasani 469 :2006
۴		وربند	نادِ عَلِیًّا مُظْهَرٍ الْعَجَائِبِ تَجِدُهُ عَوْنًا لَكَ فِی النَّوَابِیِّ	ثلث	طلاکوبی	bonhams.com (2/4/2019)
۵		وربند	نادِ عَلِیًّا مُظْهَرٍ الْعَجَائِبِ تَجِدُهُ عَوْنًا لَكَ فِی النَّوَابِیِّ، کُلُّ هُمْ وَّ عَمَّ سَیْنَجَلِیِّ، بِوَلَايَتِكَ یا عَلِیِّ یا عَلِیِّ یا عَلِیِّ	نستعلیق	قلمزنی	آرشیو کاخ موزه گلستان (۱۳۹۵)

armsandantiques.com (07/23/2019)	طلاکوبی	نستعلیق	ناد علیاً مظهر العجائب تجده عوناً لک فی الثواب، کل هم و عم سینجلی، بولیک یا علی علی علی		زینده		۶
christies.com.org (11/5/2016)	طلاکوبی	نستعلیق	یا قاهر العدو یا والی الولی یا مظهر العجائب یا مرتضی علی		زینده		۷
1 و 4 Moshtagh Khorasani, 2006: 478 & 479 ۲ و ۳. موزه نظامی بندرانزلی (نگارندگان)	طلاکوبی	ثلث	ناد علیاً مظهر العجائب تجده عوناً لک فی الثواب، کل هم و عم سینجلی، بولایتک یا علی علی یا علی		زینده		۸
liveauctioneers.com (07/23/2019)	طلاکوبی	ثلث	ماشالله		زینده		۹







کتیبه‌هایی که به پیامبر اکرم حضرت محمد (ص) و خانواده‌ی پیامبر (حضرت علی (ع) و دیگر معصومین) ارجاع شده، به منظور استمداد و طلب شفاعت برای درخواست‌کننده استفاده می‌شدند. این کتیبه‌ها گاه در قالب سلام دادن و گاه در قالب قسم بوده‌اند. «سازنده و حمل‌کننده‌ی سلاح می‌خواهد تا اعتمادش به خدا را با کلمات وابسته‌ی مذهبی و یا از طریق تضرع به یکی از پیام‌رسانان یا وفاداران بر حق او اثبات کند» (Singh & Moshtagh Khorasani, ۲۰۱۱، ۱۳۳). کتیبه‌های استعانت از پیامبران و معصومین، مفهوم توسل را می‌رسانند. توسل در واقع ایجاد نوعی ارتباط معنوی و قلبی با خداوند به وسیله واسطه است که این واسطه نزد خداوند صاحب درجات والا بوده و دعا و شفاعتش نزد پروردگار همواره پذیرفته می‌شود. «توسل در اصطلاح مسلمانان، تمسک جستن به اولیای الهی در درگاه خداوند، به منظور برآمدن نیازهاست» (کاشفی و

الشَّيْطَانِ الرَّجِيمِ وَ لَا حَوْلَ وَ لَا قُوَّةَ إِلَّا بِاللَّهِ الْعَلِيِّ الْعَظِيمِ» (مجلسی، ۱۳۶۳، ۱۶۴ و ۴۲). ذکر این عبارت برای دوری از چشم زخم نیز مؤثر است (اکبری، ۱۳۹۱، ۷۷) (جدول‌های ۵ و ۶).

علاوه بر ادعیه و جملات تعویذی به زبان عربی، از برخی عبارات‌ها به زبان فارسی حاوی مضامین مذهبی و تعویذی هم در موارد بسیار نادری استفاده شده است. بر روی تیغه‌ی شمشیر دوره‌ی قاجار در موزه ملی ایران، داخل ترنج، عبارت «صاحب ذوالفقار خان پیروز جنگ» قلمزنی شده است که هنرمند با ایجاد ارتباط میان این شمشیر با ذوالفقار، شمشیر حضرت علی (ع)، قصد تبرک و بالا بردن ارزش معنوی و توانمندی سلاح موردنظر را در هنگام جنگ و ستیزه داشته است (جدول ۱۳).

د) کتیبه‌های استعانت از پیامبران و معصومین

جدول ۶. کتیبه‌های دعایی و تعویذی بر روی اجزاء مختلف شمشیر در دوره‌ی قاجار، مأخذ: همان.











شماره	شمشیر دوره قاجار	اجزاء شمشیر دارای کتیبه دعایی و تعویذی	کتیبه دعایی و تعویذ	خط	فن	مأخذ تصویر
۱		تیغه	یا قَاهِرَ الْعَدُوِّ یا وَاٰلِی الْوَلٰی مَظْهَرِ الْعَجَائِبِ یا مَرْتَضٰی عَلٰی	نسخ	طلاکوبی	Moshtagh ,Khorasani 11 :2013
۲		تیغه	یا قَاهِرَ الْعَدُوِّ یا وَاٰلِی الْوَلٰی مَظْهَرِ الْعَجَائِبِ یا مَرْتَضٰی عَلٰی	نسخ	طلاکوبی	bonhams.com (2/4/2019)
۳		وربند	نَادِ عَلِیًّا مَظْهَرِ الْعَجَائِبِ تَجِدُهُ عَوْنًا لَّكَ فِی النَّوَابِ	نسخ	قلمزنی	موزه نظامی بندر انزلی (نگارندگان)
۴		وربند	نَادِ عَلِیًّا مَظْهَرِ الْعَجَائِبِ تَجِدُهُ عَوْنًا لَّكَ فِی النَّوَابِ	نسخ	قلمزنی	موزه نظامی بندر انزلی (نگارندگان)
۵		تیغه	مَا شَأْنُ اللَّهِ، لِأَحْوَالِ وَ لِأَقْوَامِ إِلَّا بِاللَّهِ الْعَلِيِّ الْعَظِيمِ	نسخ	قلمزنی	oriental- arms.com (5/16/2016)
۶		تیغه	صاحب ذوالفقار خان پیروز جنگ	نستعلیق	قلمزنی	موزه ملی ایران (نگارندگان)

به آن حضرت به صورت طلاکوب نگاشته شده است. بر روی تیغه‌ی شمشیری متعلق به دوره‌ی صفوی، اسامی چند تن از امامان شیعی از امام موسی کاظم (ع) تا امام حسن عسگری (ع) «بموسی و ابنه الرضا و ابنه الجواد و بالهادی و بالحسن» برای طلب خیر به خط نسخ طلاکوبی شده است. بر تیغه‌ی شمشیری دیگر نیز کتیبه‌ی «یا محمد

روحانی، ۱۳۸۹، ۱۲۵).

بر تیغه‌ی شمشیر صفوی داخل ترنج، عبارت «سلام علی ابراهیم» طلاکوبی شده که اشاره به حضرت ابراهیم (ع) دارد. بر تیغه‌ی دو شمشیر دیگر متعلق به همین دوره، عبارت «یا علی مدد» و بر تیغه‌ی شمشیری دیگر «یا امیرالمؤمنین» به جهت طلب نیرو و نشان دادن علاقه

جدول ۷. کتیبه‌های استعانت از پیامبران و معصومین بر روی اجزاء مختلف شمشیر در دوره‌ی صفوی، مأخذ: همان.

ردیف	شمشیر دوره صفوی	اجزاء شمشیر دارای کتیبه استعانت	کتیبه استعانت	خط	فن	مأخذ تصویر
۱			سلام علی ابراهیم	نستعلیق	طلاکوبی	Moshtagh, Khorasani 528:2006
۲			یا علی مدد	نستعلیق	طلاکوبی	موزه رضا عباسی (نگارندگان)
۳	عدم ارائه تصویر کامل شمشیر از سوی موزه		یا علی مدد	نستعلیق	طلاکوبی	آرشیو کاخ موزه گلستان (۱۳۹۵)
۴			یا امیرالمومنین	نستعلیق	طلاکوبی	شاهکارهای هنر ایران در مجموعه‌های لهستان، ۲۵۶
۵			بموسی و ابنه الرضا و ابنه الجواد و بالهادی و بالحسن	نسخ	طلاکوبی	vam.ac.uk (26/2/2019)
۶			یا محمد قیل شفاعت... محمد	نسخ	طلاکوبی	liveauctioneers (com) (07/23/2019)

از مهدی موعود (عج) دوازدهمین و آخرین امام شیعیان بر روی تیغه‌ی شمشیر طلاکوبی شده است. در یک مورد نیز عبارت «یا سید السادات» برای طلب خیر و قدرت از پیامبر اکرم (ص) با شیوه طلاکوب آمده است (جدول ۸).
اسامی حضرت محمد (ص) و ائمه‌ی معصومین (ع) به وفور به عنوان یکی از عناصر تزئینی معماری در دوران

قیل شفاعت... محمد» در جهت شفیع قرار دادن حضرت محمد (ص) در درگاه خداوند تبارک و تعالی آمده است (جدول ۷). در یک نمونه شمشیر منسوب به دوره‌ی قاجار، نام «شاه رضا» با شیوه طلاکوب کتابت شده است که اشاره به امام رضا (ع)، امام هشتم شیعیان دارد. در نمونه‌ای دیگر، عبارت «یا صاحب الزمان» برای طلب یاری

جدول ۸. کتیبه‌های استعانت از پیامبران و معصومین بر روی اجزاء مختلف شمشیر در دوره‌ی قاجار، مأخذ: همان.

شماره	شمشیر دوره قاجار	اجزاء شمشیر دارای کتیبه استعانت	کتیبه استعانت	خط	فن	مأخذ تصویر
۱			شاه رضا	نستعلیق	طلاکوبی	cio-museums.ir (۲۷/۲۰۱۶)
۲			یاصاحب الزمان	نسخ	طلاکوبی	Moshtagh Khorasani, ۲۰۱۳: ۱۱
۳			یا سید السادات	ثلث	طلاکوبی	Moshtagh Khorasani, ۲۰۰۶: ۵۳۳

(و) بدوح

نوع دیگری از کتیبه‌های موجود بر روی شمشیرهای دوره‌های صفوی و قاجار، بدوح است. به این زبان رمز در بسیاری از کتب معارف و اصطلاحات عرفانی و اسلامی اشاره شده است. اعتقاد به خاصیت حروف یا علم اسرار حروف که قدمت آن به قرن‌های اول اسلامی برمیگردد، در دوره‌ی قاجار گسترش یافت. اعتقاد به خاصیت جادویی این حروف را می‌توان از دلایل این امر برشمرد (تناولی، ۱۳۹۴: ۲۰). ایرانی‌ها تقریباً به طور مداوم طلسم مخصوصی را که باعث خوشی و سعادت می‌دانستند، بر روی تیغه‌ی شمشیرهای خویش نقش می‌کردند. زبان طلسم مربع چهارخانه، رمز خداوندی است؛ زیرا اضلاع متساوی مربع، رازی از وجود ذات واجب الوجود بوده و گوشه‌ی راست و مستقیم آن، علامت قدرت بی‌منتهایش است (دوپنچا، ۱۳۴۵: ۹۰). بدوح، کلمه‌ی ساختگی طلسمی است که از عناصر حروف ابجد درون خانه‌های مربع سحری سه در سه ساخته شده است. از حروف این مربع، کلمات مشابه دیگری مانند بطلد، زهج، واح و صورت یکجای آن‌ها بطلد زهج واح نیز ساخته شده که چندان معمول نیست (حداد عادل، ۱۳۷۵: ۵۳۶). در علوم رمزی از این نشانه به عنوان طلسم در موارد بسیاری استفاده می‌شود؛ به عنوان مثال برای برگرداندن گمشده به خانه و یا برای تسهیل وضع حمل زن باردار، کاربرد دارد (نراقی، ۱۳۸۰: ۳۸۷).

اسلامی و به ویژه دوره‌های صفوی و قاجار به کار رفته‌اند. این اسامی را بر زمینه دیگر آثار هنری از جمله سجاده‌ها، رحل‌های قرآن، جام‌های چهل کلید، درب چوبی اماکن مقدس و... می‌توان مشاهده نمود که در واقع احترام و ایمان قلبی سازنده، واقف و درخواست‌کننده‌ی اثر را نسبت به پیام‌آوران وحی و اولیای الهی نمایان می‌سازند.

(ه) حدیث جوانمردی

گونه‌ی دیگر از کتیبه‌های مذهبی شمشیرها، حدیث جوانمردی حضرت علی (ع) است. حدیث پیامبر اکرم (ص) «لا فتی الا علی، لا سیف الا ذوالفقار» (جوانمردی جز علی و شمشیری جز ذوالفقار وجود ندارد) با مضمونی مذهبی و تعویذی، در تزیین شمشیرهای دوره‌های صفوی و قاجار استفاده شده است (جدول‌های ۹ و ۱۰).

ذوالفقار، نام شمشیر حضرت محمد (ص) بوده که بعدها به حضرت علی (ع) تعلق گرفته است. پس از وفات حضرت محمد، این شمشیر مقام افسانه‌ای به دست آورد؛ مالکیت آن قدرت اخروی و دنیوی بر حق (مشروع) را عطا می‌کند. تمثال‌هایی از این شمشیر، نماد پیروزی اسلام و ابزاری همچون طلسم‌های قدرتمند هستند (Larocca، ۱۹۹۶: ۳۵).

حدیث فوق‌الذکر تنها حدیثی است که بر سطح شمشیرهای صفوی و قاجار نگاشته شده است.









جدول ۹. کتیبه حدیث بر روی تیغه شمشیر در دوره صفوی، مأخذ: همان.

ردیف	شمشیر دوره صفوی	اجزاء شمشیر دارای کتیبه حدیث جوانمردی	کتیبه حدیث	خط	فن	مأخذ تصویر
۱			لا فُتِيَ الْآعْلَى، لا سَيْفُ الْآ ذُو الْفَقَارِ	نستعلیق	طلاکوبی	موزه رضا عباسی (نگارندگان)
۲			لا فُتِيَ الْآعْلَى، لا سَيْفُ الْآ ذُو الْفَقَارِ	نستعلیق	قلمزنی	آرشیو کاخ موزه گلستان (۱۳۹۵)
۳	عدم ارائه تصویر کامل شمشیر از سوی موزه		لا فُتِيَ الْآعْلَى، لا سَيْفُ الْآ ذُو الْفَقَارِ	نستعلیق	طلاکوبی	آرشیو کاخ موزه گلستان (۱۳۹۵)

جدول ۱۰. کتیبه حدیث بر روی تیغه شمشیر در دوره قاجار، مأخذ: همان.

ردیف	شمشیر دوره قاجار	اجزاء شمشیر دارای کتیبه حدیث جوانمردی	کتیبه حدیث	خط	فن	مأخذ تصویر
۱			لا فُتِيَ الْآعْلَى، لا سَيْفُ الْآ ذُو الْفَقَارِ	نستعلیق	قلمزنی	موزه ملی ایران (نگارندگان)
۲			لا فُتِيَ الْآعْلَى، لا سَيْفُ الْآ ذُو الْفَقَارِ	نستعلیق	طلاکوبی	Moshtagh, Khorasani 562, 2006
۳			لا فُتِيَ الْآعْلَى، لا سَيْفُ الْآ ذُو الْفَقَارِ	نسخ	طلاکوبی	rct.uk (8/3/2019)

جدول ۱۱. کتیبه بدوح بر روی تیغه شمشیر در دوره صفوی، مأخذ: همان.

ردیف	شمشیر دوره صفوی	تیغه شمشیر دارای نقش بدوح	نوع بدوح	خط	فن	مأخذ تصویر
۱			حرفی	نسخ	حکاکی	Moshtagh Khorasani, 2006: 469
۲			حرفی	نسخ	طلاکوبی	موزه رضا عباسی (نگارندگان)
۳			حرفی	نسخ	طلاکوبی	موزه نظامی بندر انزلی (نگارندگان)
۴			حرفی	نسخ	طلاکوبی	bonhams.com (2/4/2019)
۵			حرفی	نسخ	طلاکوبی	شاهکارهای هنر ایران در مجموعه‌های لهستان، ۲۵۶
۶			عددی	-	طلاکوبی	armsandantiques.com (07/23/2019)

بدوح نام تاجر متدینی بوده است که مرسولات و مکاتبات او همیشه به مقصد می‌رسیده است (حداد عادل، ۱۳۷۵، ۵۳۷). بدوح به عنوان طلسم در دوره‌های طولانی در شرق، روی سلاح‌ها ملاحظه می‌شود (Egerton, ۱۸۹۶، ۵۳). بدوح به صورت حروف یا اعداد نوشته می‌شود؛ شامل اعداد زوج ۲، ۴، ۶، ۸ و یا ۴، ۶، ۸، ۲ است که این اعداد مطابق با حروف ب، د، و، ح از حروف جمل است؛ ابجد (۱) "ب" - "۳" - "ج" - "۴" - "د" - "۵" - "ه" - "۶" - "ز" - "ح" - "۸" - "ط" - "۹" - "ی" - "۱۰" (Singh & Moshtagh Khorasani, 2011, 150-152).

(جدول‌های ۱۱ و ۱۲).

باتوجه به بررسی‌ها و مطالعات صورت گرفته بر روی ۵۰ نمونه شمشیر (۲۵ نمونه شمشیر صفوی و ۲۵ نمونه

بدوح نام یک جن و به قولی فرشته‌ای است که اعمال خارق‌العاده به او نسبت می‌دهند و در علوم مکتونه (علوم رمزی) نام او را با حروف یا اعداد می‌نویسند. به طور رمز، نشان‌دهنده نوعی طلسم است. اعتقاداتی در مورد این نشانه وجود دارد؛ به عنوان مثال، زمانی که یک مسافر این کلمه را به همراه داشته باشد، قادر خواهد بود که روز و شب را بدون خستگی سفر کند و یا زن باردار آن را همراه داشته باشد، بدون هیچ ترسی از سقط جنین، فرزندش را سلامت به دنیا می‌آورد. این کلمه برای ایجاد عشق نیز به کار می‌رود (دهخدا، ۱۳۷۷، ۴۴۷۱). بدوح نام فرشته‌ای است که آن را موکل‌نامه‌ها و مراسلات می‌دانستند و در گذشته بالای نامه‌ها «یا بدوح» می‌نوشتند (بهشتی، ۱۳۶۹، ۱۶۴). برخی معتقدند

جدول ۱۲. کتیبه‌ی بدوح بر روی تیغه‌ی شمشیر در دوره‌ی قاجار، مأخذ: همان.

ردیف	شمشیر دوره قاجار	تیغه شمشیر دارای نقش بدوح	نوع بدوح	خط	فن	مأخذ تصویر
۱			حرفی	نسخ	حکاکی	موزه نظامی عفیف آباد (نگارندگان)
۲			حرفی	نسخ	طلاکوبی	oriental-arms.com (5/16/2016)
۳			حرفی	نسخ	طلاکوبی	oriental-arms.com (5/16/2016)
۴			حرفی	نسخ	طلاکوبی	rct.uk (8/3/2019)
۵			حرفی	نسخ	طلاکوبی	liveauctioneers.com (07/23/2019)
۶			عددی	-	طلاکوبی	Moshtagh ,Khorasani 538 :2006

بعدی اهمیت قرار داشتند. به این نکته می‌بایست اشاره نمود که برخی از نمونه شمشیرها دارای بیش از یک نمونه کتیبه‌ی مذهبی بودند. هماهنگی و مشابهت کتیبه‌های مذهبی شمشیرهای دوره‌های صفوی و قاجار، خود مدرکی دال بر ادامه و استمرار سنت استفاده و نگارش کتیبه‌های حاوی مضامین و محتوای مذهبی از دوره‌ی صفوی تا پایان دوره‌ی قاجار است (جدول ۱۳).

شمشیر قاجاری)، از لحاظ کمیت استفاده از گونه‌های مختلف کتیبه‌های مذهبی بر روی شمشیرهای دوره‌های صفوی و قاجار، کتیبه‌های قرآنی، دعایی - تعویذی و اسماء الحسنی از بیشترین پراکنش آماری برخوردار بودند و هنرمندان دوره‌های صفوی و قاجار در تزیین شمشیرها از این نوع کتیبه‌ها بیشتر بهره گرفته‌اند. کتیبه‌های بدوح، استعانت از پیامبران و معصومین و حدیث جوانمردی، به ترتیب در درجه‌ی

جدول ۱۳. میزان پراکنش آماری انواع کتیبه‌های مذهبی بر روی شمشیرهای دوره‌های صفوی و قاجار، مأخذ: همان.

تعداد نمونه‌های دارای بیش از یک نوع کتیبه‌ی مذهبی	انواع کتیبه‌های مذهبی					دوره	
	بدوح	حدیث جوانمردی	استعانت از پیامبران و معصومین	ادعیه و تعویذ	اسماء الحسنی		قرآنی
۱۵	۶	۳	۶	۹	۵	۱۵	صفوی
۱۰	۶	۳	۳	۶	۸	۱۲	قاجار
۲۵	۱۲	۶	۹	۱۵	۱۳	۲۷	مجموع

نتیجه

در میان ادیان گوناگون، نمادهای مذهبی در قالب اشکال مختلفی چون نمادهای تمثیلی از خدایان، علائم نمادین طلسمی و کلمات مذهبی، مفهوم خاصی را می‌رسانند. کتیبه‌نگاری یا خوشنویسی را می‌توان از مهمترین نقوش تزیینی هنر اسلامی و به ویژه فلزکاری دانست که تجلی روح هنر اسلامی و جنبه‌های مذهبی در آن، بر ارزش و اهمیت اینگونه نقوش نزد هنرمندان و صنعتگران اسلامی افزوده است. تعامل و همکاری میان فلزکاران، خطاطان، نقاشان و به احتمال بسیار زیاد عالمان دینی در دوره‌های صفوی و قاجار، سبب خلق آثاری با کتیبه‌هایی با معیارهای الهام گرفته از دین شده است. به نظر می‌رسد که در دوره‌ی صفوی چون تمرکز حکومت بر روی ترویج تشیع هست، مفاهیم مذهبی (به ویژه شیعی) همچون صلوات بر پیامبر (ص) و معصومین (ع)، عبارت شهادتین، ادعیه به ویژه دعای نادعلی، احادیث، اسماء مبارک خداوند و پیامبران و ائمه اطهار، آیات قرآنی و عبارتها و نمادهای مذهبی تعویذی بیش از پیش جهت تزئین آثار معماری و هنری مختلف از جمله علم‌ها، سنگ‌آب‌ها، جام‌ها، بازوبندها و بسیاری آثار دیگر به کار گرفته شدند که بالطبع بر روی سلاح‌های این دوره نیز نگاشته شده‌اند. فلزکاری و سلاح‌سازی دوره‌ی قاجار هم که در ادامه‌ی فلزکاری دوره‌ی صفوی شکل گرفته بود، مؤلفه‌های تزیینی آن را هم استمرار بخشیده است و بدین جهت شاهد تشابه محتوایی کتیبه‌های مذهبی بر سلاح‌های هر دو دوره هستیم. تنوع گونه‌شناسی و کمیت کتیبه‌های مذهبی بر روی شمشیرهای این دو دوره نسبت به دیگر سلاح‌ها بیشتر است.

بررسی و گونه‌شناسی کتیبه‌های دارای مفاهیم مذهبی، نوع خطوط به کار رفته در نگارش کتیبه‌ها و شیوه‌ی اجرای آن‌ها؛ و همچنین ارتباط میان مضمون مذهبی کتیبه‌ها و باورهای دینی از جمله مباحثی بودند که در این مقاله به آن‌ها پرداخته شد.

براساس بررسی‌های صورت گرفته بر روی جامعه‌ی آماری مشخص شده، کتیبه‌های تزیینی شمشیرهای صفوی و قاجار که حاوی مضامین و محتوای مذهبی هستند در ۶ گروه کتیبه‌های



قرآنی، اسماء الحسنی، ادعیه و تعویذ، حدیث جوانمردی، عبارات استعانت از پیامبران و معصومین و بدوح قرار می‌گیرند. برای نگارش کتیبه‌های فوق از خطوط نسخ، ثلث و نستعلیق استفاده شده است. نوع خط منتخب ارتباطی با نوع کتیبه نداشته است و هنرمند در موارد بسیاری از قلم نستعلیق برای کتابت کتیبه‌های قرآنی و ادعیه‌های مذهبی بهره گرفته است (برخلاف دوره‌های پیش از صفوی که اغلب از خط کوفی استفاده می‌شد). برای اجرای این کتیبه‌ها بر روی شمشیرها، هنرمند از فنون طلاکوبی، قلمزنی و حکاکی با ظرافت و دقت نظر استفاده نموده است. اهمیت کتیبه‌های مذهبی در انتخاب این سه شیوهی کار بر روی فلزات که دارای خصوصیتی چون استحکام و مقاومت در برابر ساییدگی نقوش و همچنین قابلیت ارائهی کار با ظرافت و زیبایی بودند، بی‌تأثیر نبوده است. کتیبه‌های مذهبی برگرفته از دین اسلام و به ویژه قرآن کریم، نزد مسلمانان جنبه‌ی محافظتی، طلسمی و تعویذی دارند. این کتیبه‌ها نقش مهمی در محافظت از صاحب و شخص حمل‌کنندهی سلاح؛ و همچنین یادآوری و تجلی حضور خداوند در میدان نبرد جهت یاری مسلمانان در مقابل دشمنان را برعهده دارند. این مهم، دلیل اصلی استفاده از اینگونه کتیبه‌ها در تزیین شمشیرها را برای رفع نیازهای روحی و جسمی انسان‌ها در راستای باورهای مذهبی‌شان نمایان می‌سازد. در حقیقت، استفاده از اینگونه کتیبه‌ها جهت تبرک سلاح با بعضی آیات قرآنی، دعا و دیگر کتیبه‌های مذهبی بوده است. هنرمند فلزکار با نهایت استادی و خلاقیت چنان کتیبه‌ها را در فضاهای محدود بلچاق، وربند، کلاهک و آهنگ شمشیر جای داده است که مشاهدهی این هنر و زیبایی، چشم هر بیننده‌ای را به خود جلب کرده و حس تحسین را در وی برمی‌انگیزد.

این پژوهش با تمرکز بر روی گونه‌شناسی و طبقه‌بندی کتیبه‌های مذهبی شمشیرهای دوره‌های صفوی و قاجار - با توجه به کثرت نمونه‌های تاریخگذاری شده موجود - صورت گرفت. بررسی سیر تحول خطوط به کار رفته در نگارش کتیبه‌ها و همچنین مطالعه و گونه‌شناسی کتیبه‌های انواع مختلف سلاح‌های دوران اسلامی ایران می‌توانند موضوع مطالعات آتی باشند.

منابع و مآخذ

- احسانی، محمدتقی، ۱۳۹۰، هفت هزار سال هنر فلزکاری در ایران، تهران، شرکت انتشارات علمی و فرهنگی.
- افتخارزاده، محمودرضا، ۱۳۷۷، اسلام و ایران: مذهب و ملیت ایرانی، چاپ اول، تهران، رسالت قلم.
- افروغ، محمد، ۱۳۹۲، فلزکاری دوره سلجوقی و صفوی، چاپ دوم، تهران، جمال هنر.
- اکبری، محمدتقی، ۱۳۸۶، فرهنگ اصطلاحات علوم و تمدن اسلامی، مشهد، بنیاد پژوهش‌های اسلامی آستان قدس رضوی.
- اکبری، محمود، ۱۳۹۱، خرافه‌ها و واقعیت‌ها، قم، فقیان.
- آلکساندر، دیوید، ۱۳۸۷، ابزارآلات جنگ، ترجمه غلامحسین علی مازندرانی، ج ۹، ویراستار ناصر پورپیرار، تهران، کارنگ.
- آلن، جیمز، ۱۳۸۱، هنر فولادسازی در ایران، ترجمه پرویز تناولی، تهران، یساولی.
- بروجردی، محمد ابراهیم، ۱۳۶۶، تفسیر جامع، ج ۷، تهران، کتابخانه صدر.
- بنجامین، س. ج. و، ۱۳۶۹، ایران و ایرانیان، ترجمه محمد حسین کردبچه، چاپ دوم، تهران، جاویدان.
- بهشتی، محمد، ۱۳۶۹، فرهنگ صبا فارسی، تهران، صبا.
- تاجبخش، احمد، ۱۳۷۳، تاریخ تمدن و فرهنگ اسلامی: دوره صفویه، چاپ اول، شیراز، نوید.
- تناولی، پرویز، ۱۳۹۴، طلسم گرافیک سنتی ایران، چاپ ۴، تهران، بن‌گاه.

- حقیقت، عبدالرفیع، ۱۳۹۰، تاریخ مذهب تشیع از آغاز تا پایان قرن سیزدهم هجری، چاپ اول، تهران، کومش.
حداد عادل، غلامعلی، ۱۳۷۵، دانشنامه جهان اسلام، ج ۲، تهران، بنیاد دایره المعارف اسلامی.
دوپنچا، رومانوفسکی، ۱۳۴۵، تاریخچه اسلحه‌های سرد در ایران، مجله بررسی‌های تاریخی، ۲(۵)،
صص ۷۷-۱۰۰.
دهخدا، علی اکبر، ۱۳۷۷، لغت‌نامه، چاپ دوم از دوره‌ی جدید، ج ۳، تهران، مؤسسه انتشارات و چاپ
دانشگاه تهران.
روح‌فر، زهره، ۱۳۸۰، پیراهن نادعلی یا جامه فتح، کتاب ماه هنر، شماره‌های ۳۱ و ۳۲، صص ۳۴-۳۶.
حسن، زکی محمد، ۱۳۶۳، تاریخ صنایع ایران بعد از اسلام، ترجمه محمد علی خلیلی، چاپ دوم،
تهران، اقبال.
سجادی، سید جعفر، ۱۳۸۳، فرهنگ اصطلاحات و تعبیرات عرفانی، ویرایش دوم، تهران، طهوری.
سیوری، راجر، ۱۳۷۲، ایران عصر صفوی، ترجمه کامبیز عزیزی، تهران، مرکز.
شاطری، میترا، ۱۳۹۵، تأملی بر کارکردشناسی درفش‌های دوره‌ی صفوی، مجله پژوهش‌های
باستان‌شناسی ایران، صص ۱۷۶-۱۶۳.
مایدا، تادئوش، ۱۳۹۲، شاهکارهای هنر ایران در مجموعه‌های لهستان، ترجمه مهدی مقیسه و داوود
طبایی، ج ۱، تهران، متن.
قاسمی، پرستو، ۱۳۹۶، بررسی و طبقه‌بندی سلاح‌های سرد تهاجمی دوره‌ی قاجار در قالب کاربرد،
فرم، نقوش و فنون تزیینی با تأکید بر نمونه‌های شاخص (پایان‌نامه منتشر نشده‌ی باستان‌شناسی
دوره‌ی اسلامی)، استاد راهنما: میترا شاطری، دانشکده ادبیات و علوم انسانی، دانشگاه شهرکرد، ایران.
قدیانی، عباس، ۱۳۸۱، تاریخ ادیان و مذاهب در ایران، تهران، فرهنگ مکتوب.
قرائتی، حاج شیخ محسن، ۱۳۷۵، تفسیر نور، جلد ۱، چاپ سوم، قم، مؤسسه در راه حق.
قرائتی، حاج شیخ محسن، ۱۳۷۵، تفسیر نور، ج ۵، چاپ سوم، قم، مؤسسه در راه حق.
قرائتی، حاج شیخ محسن، ۱۳۸۳، تفسیر نور، ج ۶، چاپ سیزدهم، تهران، مرکز فرهنگی درس‌هایی از قرآن.
کارآمد، زهرا، ۱۳۸۷، ساختارشناسی تیغه‌های فولادی جوهردار و ارایه طرح درمان و مرمت
(پایان‌نامه منتشر نشده‌ی مرمت اشیاء فرهنگی و تاریخی)، استادان راهنما: منوچهر مشتاق خراسانی
و محمدعلی گل‌عذار، دانشکده مرمت، دانشگاه هنر اصفهان، ایران.
کاشفی، محمدرضا؛ روحانی، محمدکاظم، ۱۳۸۹، دعا و توسل، قم، دفتر نشر معارف.
کونل، ارنست، ۱۳۸۴، هنر اسلامی، ترجمه هوشنگ طاهری، چاپ پنجم، تهران، توس.
مجلسی، محمد باقر بن محمد تقی، ۱۳۶۳، بحار الأنوار: قسمت سوم از جلد پانزدهم، ترجمه ابوالحسن
موسوی همدانی، جلد ۱ و ۲، تهران، کتابخانه مسجد حضرت ولی عصر (عج).
محدثی، جواد، ۱۳۸۶، فرهنگ غدیر، قم، معروف.
محرابی، هانیه، ۱۳۹۵، پژوهشی بر نقوش و خطوط سلاح و ابزار آلات سرد نظامی در دوره‌ی صفویه
(۱۷۳۶-۱۵۰۲ م.) (پایان‌نامه منتشر نشده‌ی ارتباط تصویری)، استاد راهنما: صداقت جباری،
دانشکده هنر، دانشگاه سمنان، ایران.
مشتاق خراسانی، منوچهر، ۱۳۸۹، طبقه‌بندی فولاد جوهردار براساس نسخه‌های خطی، مجله‌ی
مطالعات ایرانی، ۹ (۱۸)، صص ۲۸۱-۲۴۳.
معطوفی، اسدالله، ۱۳۸۲، تاریخ چهار هزار ساله ارتش ایران: جنگ و جنگاوری بر فلات ایران از تمدن
ایلام تا ۱۳۲۰ خورشیدی، ج ۱، چاپ اول، تهران، ایمان.
نراقی، احمد بن محمد مهدی، ۱۳۸۰، خزائن، محقق حسن حسن‌زاده آملی، قم، قیام.



- Egerton, hon. Lord, 1896, A Description of Indian and Oriental Armour, London: W. H Allen & Co.
- Larocca, Donald. J, 1996, The Gods of War: Sacred Imagery and The Decoration of Arms and Armor, New York: The Metropolitan Museum of Art.
- Moshtagh Khorasani, Manouchehr, 2006, Arms and Armor from Iran: The Bronze Age to the End of the Qajar Period, Germany: Legat.
- Moshtagh Khorasani, Manouchehr, 2013, Analysis of a Persian shamshir from the Qajar Period, Marlik (Iranian Studies Journal: Archaeology and Related Subjects), 2(3-4), p.p. 3-13.
- Singh, Arun ;Moshtagh Khorasani, Manouchehr, 2011, An Analysis of Qur>anic Inscriptions on Safavid, Afsharid, Zand and Qajar Period Iranian Arms and Armour, Quaderni Asiatici, n. 96, p.p. 129-162.
- www.ciomuseums.ir.org, acces date (2/7/2016).
- www.hermitagemuseum.org, acces date (2/18/2016).
- www.ghoranian.info, acces date (4/6/2016).
- www.oriental-arms.com, acces date (5/16/2016).
- www.caravanacollection.com, acces date (9/26/2016).
- www.christies.com.org, acces date (11/5/2016).
- www.vam.ac.uk, acces date (2/26/2019).
- www.rct.uk, acces date (7/3/2019).
- www.middleeasternantiques.biz, acces date (7/3/2019).
- www.armsandantiques.com, acces date (07/23/2019).
- www.liveauctioneers.com, acces date (07/23/2019).
- www.qm.org.qa, acces date (07/23/2019).



Tahoori.

Sayory, Roger, 1993, Iran under the Safavids, Translation by Kambiz Azizi, Tehran: Markaz.

Shateri, Mitra, 2016, A Relection on the Functionality of the Flags of Safavid Period, Archaeological Research of Iran Jurnal, p.p 163-176.

Singh, Arun; Moshtagh Khorasani, Manouchehr, 2011, An Analysis of Qur'anic Inscriptions on Safavid, Afsharid, Zand and Qajar Period Iranian Arms and Armour, Quaderni Asiatici, n. 96, p.p. 129-162.

Tadeusz, Majda; 2013, Masterpieces of Persian Art from Polish Collections, Translation by Mahdi Moghiseh and Davood Tabayi, Vol 1, Tehran: Matn.

Tajbakhsh, Ahmad, 1994, History of Islamic Civilization and Culture: Safavif Period, First Edition, Shiraz: Navid.

Tanavoli, Parviz, , Telesme Gerafike Sunnatiye Iran, 4th print, Tehran: Bungah Pub.

www.hermitagemuseum.org (access date: 18/2/2016).

www.christies.com (access date: 5/11/2016).

www.oriental-arms.com (access date: 16/5/2016).

www.ghoranian.info (access date: 6/4/2016).

www.ciomuseums.ir (access date: 7/2/2016).

www.caravanacollection.com (access date: 26/9/2016).

www.vam.ac.uk (access date: 26/2/2019).

www.rct.uk (access date: 3/7/2019).

www.middleeasternantiques.biz (access date: 3/7/2019).

www.armsandantiques.com (access date: 23/7/2019).

www.liveauctioneers.com (access date: 23/7/2019).

www.qm.org.qa (access date: 23/7/2019).



- Dopencha, Romanovsky, 1996, The History of cold Arms in Iran, Historical Studies Journal, 2 (5), p.p 77-100.
- Eftekharzadeh, Mahmood Reza, 1998, Islam and Iran: Iranian Religion and Nationality, First Edition, Tehran: Reselate Ghalam.
- Egerton, hon. Lord, 1896, A Description of Indian and Oriental Armour, London: W. H. Allen & Co.
- Ehsani, Mohamad Taghi, 2011, Seven Thousand Years of Metalworking Art in Iran, Tehran: Scientific and Cultural Publishing Company.
- Gara5 ptati, Mohsen, 1996, Tafsir Noor, Vol 1, Third Edition, Qom: Dar Rahe Hagh Company.
- , 1996, Tafsir Noor, Vol 5, Third Edition, Qom: Dar Rahe Hagh Company.
- , 2004, Tafsir Noor, Vol 6, Thirteenth Edition, Tehran: The Cultural Center of Lessons from Qura'n.
- Ghadyani, Abbas, 2002, The History of Religions in Iran, Tehran: Farhang Maktoob.
- Ghasemi, Parastoo, 2018, Studing and Classification of Cool Offensive Arms in Terms of Function, Forms, Ornamental Motifs and Techniques by Emphasizing on Distinctive Samples in Gajar Period, Supervisor: Mitra Shateri, Faculty of Literature and Humanities, Shahrekord University, Iran.
- Haddad adel, Gholam Ali, 1996, Encyclopedia of the World of Islam, Under the Supervision of Gholam Ali Haddad Adel, Vol 2, Tehran: Islamic Encyclopaedia Institute.
- Haghighat, Abd Al5 pt Rafi, 2011, The history of the Shiite Religion from the Beginning to the end of the Thirteenth Century AH, First Edition, Tehran: Koomesh.
- Hassan, Zaki Mohammad; 1985, The History of Iran industries in post-Islamic, Translation by Mohammad Ali Khalili, Tehran: Eghbal.
- Karamad, Zahra, 2008, Investigation of Structure of Crucible Steel Eiades and Proposing a Plan for Treatment and Restoration, Supervisors: Manouchehr Moshtagh Khorasani and Mohamad Ali Golozar, Faculty of Conservation, The Art University of Isfahan, Iran.
- Kashefi, Mohamad Reza; Rohani, Mohamad Kazem, 2010, Prayer and Recourse, Qom: Nashre Ma5 ptaref Office.
- Kuhnel, Ernst, 2005, Islamic Art, Translation by Hooshang Taheri, Fifth Edition, Tehran: Toos.
- Larocca, Donald. J, 1996, The Gods of War: Sacred Imagery and The Decoration of Arms and Armor, New York: The Metropolitan Museum of Art.
- Majlesi, Mohamad Bagher Ibn Mohamad Taghi, 1984, Behar Al Anvar: Third Part of Fifteenth Vollum, Translation by Abolhassan Moosavi Hamedani, Vol 1 & 2, Tehran: Hazrat Vali Asr Library.
- Matufi, Assadollah, 2003, The Four-thousand-year History: From the Elamite Civilization to the Year 1320, Vol 1, Firth Edition, Tehran: Iman.
- Mehrabi, Haniyeh, 2017, Research on Motifs and Scripts of Cold Arms and Weapons in Safavid Period (1502-1736 AD), Supervisor: Sedaghat Jabbari, Faculty of Art, Semnan University, Iran.
- Mohadesi, Javad, 2007, Ghadir Culture, Qom: Maroof.
- Moshtagh Khorasani, Manouchehr, 2006, Arms and Armor from Iran: The Bronze Age to the End of the Qajar Period, Germany: Legat.
- 2010-, Classification of Crucible Steel on Manuscripts, Iranian Studies Journal, 9(18), p.p. 243-281.
- 2013 -, Analysis of a Persian shamshir from the Qajar Period, Marlik (Iranian Studies Journal: Archaeology and Related Subjects), 2(3-4), p.p. 3-13.
- Naraghi, Ahmad Ibn Mohamad Mahdi, 2001, Khazaen, Qom: Ghiyam.
- Rouhfar, Zohreh, 2001, Nad Ali Shirt or Victory Vesture, Mah Honar Book, n. 31 & 32, p.p. 34-36.
- Sajjadi, Seyyed Ja'far, 2004, Mistical Terms and Expressions, Second Edition, Tehran:



– comparative – analytical approach. The information is collected through library research (studying library resources) and field study (investigating the samples of various inside and outside museums) as well as studying 50 distinctive samples (of the 70 inscribed samples, 25 samples were selected from each period) from two periods which are mainly kept in museums inside of the country such as the National museum, Reza Abbasi, Mostazafan Foundation, Golestan Palace, Kerman Military Museums, Bandar Anzali, Afifabad Shiraz, as well as using the website of some of the museums and collections outside of the country such as the Victoria and Albert Museum, Hermitage Museum, Qatar Museum, Caravana Collection, Christie's Auction in the United States and Bonhams in London. According to the findings of the research, the religious inscriptions of the Safavid and Qajar swords indicate types of Qur'anic verses, qualified names of God, prayer and talisman, chivalrous narration, seeking help of prophets and Imams and Baduh that are often written in Naskh and Thuluth scripts; using inlaying and engraving techniques. The type of selected script is not related to the type of inscription. The importance and effect of religious inscriptions regarding the choice of these methods of working on metals, which had characteristics such as strength and resistance to wear and tear, as well as the ability to function with elegance and beauty, should not be ignored. According to the studies conducted on the selected samples, in terms of quantity, the use of different types of religious inscriptions on the swords of the Safavid and Qajar periods, Qur'anic inscriptions, prayer and talisman and qualified names of God had the highest statistical distribution. The early inscriptions, Baduh, seeking help of prophets and Imams and chivalrous narration had the next highest importance. The use of these types of inscriptions with talisman and protective aspect have been influenced by the religious beliefs and attitudes of the swords' artists and the owners, for the psychological support of warriors, as well as for association of God's presence as a supporter and helper in war; even if the wars weren't aimed at strengthening religious and Islamic rites. Since the advent of Islam, up to present day, the Shiites and the followers of Imams have been trying to show their devotion and reverence for them in various forms, especially in artifacts.

Keywords: Safavid, Qajar, Sword, Inscription, Religious Beliefs

References: The Qur'an.

Afroogh, Mohamad, 2013, Metalworking of Saljuk and Safavid Period, Second Editin, Tehran: Jamale Honar.

Akbari, Mahmood, 2012, Superstitions and Facts, Gom: Fetyan.

Akbari, Mohamad Taghi, 2007, Dictionary of Islamic Science and Civilization Terms, Mashhad: Islamic Research Institute of Astan Qods Razavi.

Alen, James, 2002, The Art of Steelmaking in Iran, Translated by Parviz Tanavoli, Tehran: Yassavoli.

Alexander, David, 2009, The Tools of War, Translation by Gholam Hossein Ali Mazandarani, Vol. 9, edited by Nasser Pourpirar, Tehran: Karang.

Beheshti, Mohamad, 1990, Persian Saba Dictionary, Tehran: Saba.

Benjamin, Samuel Greene Wheeler; 1991, Iran and Iranians, Translation by Mohammad Hossein Kordbache, Tehran: Javidan.

Borujerdi, Mohamad Ebrahim, 1987, Comprehensive Interpretation, Vol. 7, Tehran: Sadr Library.

Dehkhoda, Ali Akbar; 1999, The Digital Lexicon of Dehkhoda, vols 4 & 7, Tehran: Tehran University.

The Manifestation of Religious Beliefs on the Religious Inscriptions of Safavid and Qajar Swords

Parastoo Ghasemi, Graduate in Archaeology of the Islamic Period, Shahrekord University, Iran.

Mitra Shateri, Associate professor of Archaeology, Shahrekord University, Iran.

Received: 2020/07/11 Accepted: 2020/12/02

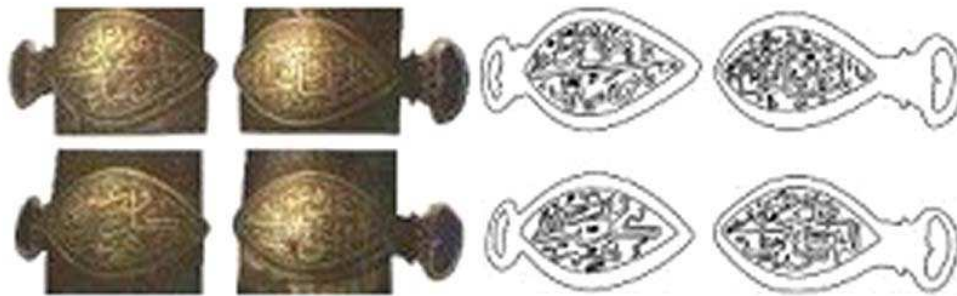

Social and religious beliefs and values have always influenced architecture, urban planning and arts. After Islam, inspiration from Islamic values and beliefs are evident in the creation of artworks. Since the Safavid era, the Shia faith became the official faith of the Persians; the relationship between the faith and different fields (especially arts) grow stronger. Religious concepts and beliefs in the Safavid and Qajar periods are reflected on various objects including metal, pottery, tiles, paintings and even textiles. One of its effects has been in the decoration of weapons, especially swords and this effect is more obvious in the field of inscription of data. In these two periods, artists have used a variety of ornamental motifs such as floral, geometric, human, animal and epigraphic motifs to adorn the swords. The focus of the present study was on inscriptions containing religious themes on swords. Inscription or calligraphy can be considered as one of the most important decorative motifs of Islamic art, especially in metalworking where the manifestation of the spirit of Islamic art and its religious aspects have added to the value and importance of such designs among Islamic artists and craftsmen. Sword making is one of the industries that has been widespread in the Safavid and Qajar periods. Epigraphic motifs are one of the decorative components in the art of Islamic metalworking, and the Iranian artist and craftsman, in addition to registering the owner and the creator (artist), using Qur>anic verses and prayers, etc., has used calligraphy as a decorative element. The selection of swords from different types of weapons in this study is intended to limit the scope of the subject, as well as the considerable variety of inscriptions used on this weapon. The main purposes of this study have been to classify the characteristics of the swords> Inscriptions in terms of form and content in these periods, and to explain the relationship between the content of inscriptions and religious beliefs in the Safavid and Qajar periods. It should be noted that in these periods, the sword has had ceremonial, symbolic and military uses. During the Qajar period, with the expansion of the use of firearms, the ceremonial use of white arms, especially the sword, became more prominent, but this feature didn>t diminish its combat effectiveness. The authors are concerned with answering two questions: what kinds of religious inscriptions have been used on the Safavid and Qajar swords, and what writing scripts and techniques have been used on swords? And finally, what was the relationship between the inscription>s content and religious beliefs in the Safavid and Qajar periods? The present study uses a descriptive